

Kaynak gösterme / How to cite this article:

Uçar, M. E., Konal, B., & Gündoğdu, R. (2023). Covid- 19 pandemi döneminde algılanan stres ve ölüm kaygısı arasındaki ilişkiler. *Aksaray Üniversitesi Sosyal Bilimler Enstitüsü Dergisi*, 7(1), 1-32. doi: 10.38122/ased.1252350

Makale Geçmişi / Article History

Alındı (Received): 17/02/2023

Kabul edildi (Accepted): 19/06/2023

Covid- 19 Pandemi Döneminde Algılanan Stres ve Ölüm Kaygısı Arasındaki İlişkiler*

¹M. Ertuğrul UÇAR**, Bilge KONAL***, Rezzan GÜNDOĞDU****

Özet: Bu araştırmanın temel amacı; Covid-19 salgın sürecinde beliren yetişkinlik dönemindeki bireylerin algıladıkları stres ile ölüm kaygıları arasındaki betimsel ve yordayıcı ilişkilerin incelenmesi ile stres ve ölüm kaygıları düzeylerinin gruplar arası farklılık gösterip göstermediğinin araştırılmasıdır. Çalışma grubu 250 kadın ve 86 erkek olmak üzere toplam 336 üniversite öğrencisinden oluşmaktadır. Araştırmada Algılanan Stres ölçeği, Abdel-Khalek Ölüm Anksiyetesi Ölçeği, araştırmacılar tarafından oluşturulan Pandemi sürecinde hangi duyguların yaşandığı, virüsle ilgili inançlara ilişkin sorular ve kişisel bilgi formu kullanılmıştır. Algılanan stres ve alt boyutlarının, ölüm kaygısı ve alt boyutlarını yordayıp yordamadığını belirlemek için çoklu regresyon analizi yapılmıştır. Bunun yanı sıra gruplar arası fark olup olmadığını bulmak için t-testi ve tek yönlü ANOVA analizi yapılmıştır. Algılanan stresin pandemi sırasında yaşanan duygu ve virüse ilişkin düşünceler üzerinden ölüm kaygısını yordayıp yordamadığını belirlemek için aracılık modeli oluşturulup model test edilmiştir. Kadınlar ve erkeklerin ölüm korkusu, algılanan stres, ölüm korkusunun alt boyutları ve algılanan stresin alt boyutları puan ortalamaları arasında fark olup olmadığını belirlemek için ise t-testi yapılmıştır. Yapılan t-testi sonuçlarına göre kadınlar ve erkekler arasında anlamlı fark bulunmuştur. Bulgular, kadınların ortalamalarının, erkeklerden daha yüksek olduğunu göstermektedir. Tek yönlü varyans analizi sonuçlarına göre ölüm kaygısı ve stres puan ortalamaları arasında yaş, virüs hakkındaki inançlar, Pandemi sürecinde yaşanan duygular bakımından anlamlı farklılıklar bulunmuştur. Tek yönlü varyans analizi sonuçlarına göre yaşanan yer bakımından gruplar arasında anlamlı bir farklılık bulgulanmamıştır. Algılanan stresin virüs hakkındaki düşünce ve yaşanan duygu üzerinden ölüm kaygısını yordayıp yordamadığını belirlemek için yapılan aracılık analizi sonuçlarına göre algılanan stresin, virüs hakkındaki düşünce ve en çok yaşanan duygu üzerinden ölüm kaygısını yordamadığı görülmüştür.

Anahtar Kelimeler: Eğitim bilimleri, Covid-19 salgını, ölüm kaygısı, algılanan stres, üniversite öğrencileri

Relationships Between Perceived Stress and Death Anxiety During The Covid- 19 Pandemic Period

Abstract: The main purpose of this research is; To examine the descriptive and predictive relationships between the perceived stress of individuals in emerged adulthood and death anxieties during the Covid-19 Pandemic process and to investigate whether the levels of stress and death anxiety differ between groups. The study group consists of 336 university students, 250 women and 86 men. In the study, the Perceived Stress Scale, the Abdel-Khalek Death Anxiety Scale, the questions about what emotion they experienced during the pandemic process, their beliefs about the virus and a personal information form were used. Multiple regression analysis was performed to determine whether perceived stress and its sub-dimensions predicted death anxiety and its sub-dimensions. To find out if there is a difference between the groups, t test and one-way anova analysis were performed. A mediation model was created and tested to determine whether perceived stress predicts death anxiety through emotions and thoughts about the virus during the pandemic. A t-test was used to determine whether there was a difference between the mean scores of women and men in fear of death, perceived stress, sub-dimensions of fear of death, and sub-dimensions of perceived stress. According to the t test results, a significant difference was found between men and women. Women's averages were higher than men's. As a result of one-way analysis of variance, significant differences were found between death anxiety and stress mean scores in terms of age, beliefs about the virus, and emotions

*EJER 2021 VIII th International Eurasian Educational Research Congress'de Bildiri olarak sunulmuştur

**Doç. Dr., Aksaray Üniversitesi, ertugrulucar@gmail.com

*** Uzman Psikolojik Danışman, bilgekonal@gmail.com

**** Prof. Dr., gundogdurezzan@hotmail.com

experienced during the pandemic process. According to the results of one-way analysis of variance, there was no significant difference between the groups in terms of place of residence. According to the results of the mediation analysis performed to determine whether perceived stress predicts death anxiety through thoughts and feelings about the virus, it was found that perceived stress did not predict death anxiety through thoughts about the virus and the most experienced emotion.,

Keywords: Educational study, Covid-19 pandemic, death anxiety, perceived stress, university students

Summary

Introduction and Purpose: Death anxiety is one of the most basic worries people experience. According to the results of the research, it was found that death anxiety differed between genders. Some research show that frequent encounters with death in which death anxiety is high in some occupational groups increase death anxiety and Some emotions and thoughts are known to increase death anxiety. Stress is the physical and psychological strain of the individual due to pressures from the physical and social environment. In the literature, stress is seen as one of the most important variables that affect both the mental state and behavior of individuals. According to the results of some studies, the effects of stimuli or situations that are thought to cause stress on the individual may vary depending on whether the individual perceives them as stressful. The global epidemic caused by the Covid-19 pandemic, covering the years 2020 to almost 2021, has greatly affected the daily lives of millions of people around the world. It seems possible to say that individuals experience fear and anxiety of death during the Covid-19 global epidemic period. This process; It has caused some individuals to meet the concept of death at an earlier age, and some to lose their relatives who have caught the epidemic in a very short time. It is also predicted that people's stress experiences may have increased due to the global epidemic. In this context, it seems functional to investigate to what extent the stress experienced by individuals during the current global epidemic period affects their death anxiety. The main purpose of this research is; The aim of this study is to examine the descriptive and predictive relationships between the stress and death anxiety perceived by individuals in adulthood during the Covid-19 Pandemic process and to investigate whether the levels of stress and death anxiety differ between groups.

Metod: In line with this main purpose, the relational survey model was used in the research. The data obtained from the research were tested using independent samples t-test, one-way analysis of variance (ANOVA), Pearson product of moments correlation technique. A mediation model was created and tested to determine whether the dimensions of stress predict the dimensions of death anxiety through virus thought and experienced emotion.

Sample: The study group of the research is students of a state university in Central Anatolia. The study group was selected from among the students by purposive sampling method. Considering the emerging adult (18-25 years old) status of the individuals to whom the measurement tools will be applied, the maximum diversity method was determined from the purposive sampling methods for the research. The research was carried out in the 2020-2021 academic year. A total of 336 university students, 250 women and 86 men, participated in the study. First, the extreme values in the research data were examined with the help of Mahalanobis distance. After cleaning the extreme values, analyzes were made on 322 people. Of the participants, 237 (73.6%) were female and 85 (26.4%) were male.

Data Collection Tools: The Perceived Stress Scale was developed by Cohen, Kamarck, and Mermelstein (1983). The Turkish adaptation of the scale was made by Eskin, Harlak, Demirkıran, Dereboy (2013). The scale consists of two factors: insufficient self-efficacy and perception of stress/discomfort. In this study, Cronbach's Alpha was found that .85 for the total scale, .84 for the stress/discomfort perception dimension, and .69 for the insufficient self-efficacy dimension.

Abdel-Khalek's Death Anxiety Scale (ASDA) was developed on the basis of the rationale that there are specific concepts related to death and afterdeath in Muslim populations. The scale was adapted to Turkish culture by Sarıççek Aydoğan, Gülseren, Öztürk Sarıkaya, and Özen (2015).

The scale consists of 5 sub-dimensions: fear of death-related visual stimuli, fear of physical and mental pain associated with death, fear of other situations reminding death, fear of the afterlife, and fear of dying itself. In this study, Cronbach Alpha was found that .87 for the fear of visual stimuli associated with death, .82 for the physical and mental pain associated with death, .79 for other situations that remind of death, .67 for the afterlife, and .69 for fear of death itself.

Finding: As a result of the independent samples t-test, a significant difference ($t:5.65$; $p<.05$) was found in the total death anxiety of individuals in adulthood that emerged during the Covid-19 Pandemic process(woman=55.56; male=43.87). As a result of the t-test, a significant difference ($t:5.87$; $p<.05$) was found in the dimension of fear of visual stimuli according to gender(woman=14.64; male=10.44). As a

result of the t-test, a significant difference ($t:4.74$; $p<.05$) was found in the dimension of fear of physical and mental pain (woman=16.27; male=13.18); a significant difference fear of other situations reminding death ($t:4.12$; $p<.05$) (woman=16.27; male=13.18); a significant difference fear of the afterlife ($t:3.59$; $p<.05$) (woman=9.10; male=7.71); a significant difference fear of death itself ($t:3.54$; $p<.05$) (woman=7.71; male=7.51) according to gender.

As a result of the independent samples t-test, a significant difference ($t:4.54$; $p<.05$) was found in total The Perceived Stress of individuals in adulthood that emerged during the Covid-19 Pandemic process (woman=21.82; male=18.42). As a result of the t-test, a significant difference ($t:4.76$; $p<.05$) was found in the dimension of stress/discomfort perception (woman=13.97; male=11.41); a significant difference ($t:2.63$; $p<.05$) insufficient self-efficacy dimension (woman=7.84; male=7.01) according to gender.

According to the anova test results in the sub-dimensions of stress perception and death anxiety, significant differences were found between some groups in terms of age, residence, virus perception, emotions experienced and income level.

A mediation model was developed and tested whether stress-discomfort, stress-insufficient self-efficacy predicts fear of visual stimuli, fear of physical mental pain, other fear of death, fear of post-death, fear of death itself through virus perception and experienced emotion. According to the mediation test results, fear of death-related visual stimuli ($\beta = .23$, $p < .001$, $t=2.712$), fear of physical and mental pain ($\beta = .30$, $p < .001$, $t=3.957$), fear of other situations reminiscent of death ($\beta = .15$, $p < .001$, $t=3.094$), fear of the afterlife ($\beta = .15$, $p < .001$, $t=3.279$) dimensions direct effect is significant. results showed that, the direct effect of the perception of stress/discomfort on the fear of dying itself was not significant ($\beta = .08$, $p < .001$, $t=1.929$). Insufficient self-efficacy, fear of death-related visual stimuli ($\beta = .16$, $p < .001$, $t=1.085$), fear of physical and mental pain ($\beta = .02$, $p < .001$, $t=0.211$), death fear of other reminders ($\beta = .01$, $p < .001$, $t=0.177$), fear of the afterlife ($\beta = .06$, $p < .001$, $t=0.866$), direct effect of dying work on self-fear was not significant ($\beta = .10$, $p < .001$, $t=1.1467$).

According to the mediation test findings, Insufficient self-efficacy perception of stress and discomfort from stress; Indirect effects of fear on visual stimuli, physical and mental pain, fear of death, other fear of death, fear of post-death, virus perception and experienced emotion on the dimensions of fear of death itself were not significant.

When the results in the total effects table in the mediation model are examined, it is seen that the perception of insufficient stress self-efficacy does not predict the dimensions of death anxiety over virus perception and experienced emotion. When the total effect table is examined, the of stress/discomfort, virus perception and emotion experience together contributed to the fear of death-related visual stimuli ($\beta = .006$), fear of physical and mental pain ($\beta = .007$), fear of other situations reminding death $\beta = .004$, post-death fear of death ($\beta = .002$) and to the fear of dying itself ($\beta = .003$). These values are very low and do not constitute a significant difference.

All these findings showed that the stress/discomfort, predict death anxiety dimensions, but indicate that about the virus thoughts and feelings in the pandemic have no effect on this prediction.

Keywords: Educational study, Covid-19 pandemic, death anxiety, perceived stress, university students

Giriş

Doğum ve ölüme dair bilinç düzeyinde farkındalıklara sahiptir canlı olan insanoğlu, bu özelliği ile “farkında olduğunun farkında olan” tektürdür ve aynı zamanda bu özellik onu, belirsizlik taşıyan ölüm olgusu ile karşı karşıya getirmektedir (Geçtan, 1988). Yüzyıllar boyunca felsefeden teolojiye, antropolojiden psikolojiye pek çok alanda üzerine söz söylenen ölüm kavramı, bir taraftan birey için hayatın anlamını bulmada bir motivasyon kaynağı olarak değerlendirilirken, diğer yandan olgunun birey üzerinde bıraktığı çaresizlik ve yok olma hissi ile ortaya çıkan hiçlik duygusu ile birey için tersi bir yönde kaygı durumuna yol açabilmektedir (Bauman, 2000). İnsanoğlu, doğası gereği kontrol edemediği, yıkıcı ve kaçınılmaz olaylar karşısında çaresizlik ve güçsüzlük hissine

kapılmakta (Tolstikova, Fleming & Chartier, 2005) dolayısıyla ölümden kaçamayacağına farkındalığına sahip birey için ölüm olgusu, varoluşsal bir kaygı olarak açığa çıkmaktadır. Bu durum ise hayatta kalma ve kendini koruma güdüsü ile varlığını sürdüren bireyin “varoluşunun yokluğu anlamına gelen” ölümden endişe duymasına neden olmaktadır (Handler, 2008). Gelecek zamanda gerçekleşecek olan bir duruma atıfta bulunması, ölüm olgusunun somut bir karşılığının olmasını engellemekte; bu bağlamda soyut düzlemde kalan ölüm, bireylerde somut bir karşılığı olan korku duygusundan çok, kaygı tepkilerinin ortaya çıkmasına neden olmaktadır (Tanhan, 2007). Ölüm kaygısının dinamiğinde ise yukarıda değinildiği üzere bireyin kendi ölümüne dair bir farkındalık içinde olması, bireyin ölümüyle birlikte kendi varlığının sona ermesi ve buna eşlik eden bireyde hiçlik algısının gelişmesi olduğu öngörülebilir. Sonuç olarak birey için ölüm kaygısı; boşluk hissi ve ölümlle yüzleşme olarak gelişen bir kaygıya karşılık gelmektedir (Deren, 1999).

Psikoloji literatüründe ilk kez Freud tarafından sözü edilen ve iki temel güdüden biri olarak kabul edilen ölüm içgüdü, bireylerdeki saldırganlık ve yıkıcılık ile açıklanmış; Freud, ölüm içgüdüünün dış nesnelere yöneltildiğinde saldırganlık, yok etme, güce sahip olma gibi tepkilerle ortaya çıktığını vurgulamıştır. İnsan davranışlarının tümü, uyum sağlamaya yönelik bir amaçtaşımakta; bu bakış açısıyla kaygı, fiziksel ya da toplumsal çevreden gelen tehlikelere karşı birey için bir uyarıcıdır (Bauman, 2000). Yalom (2018), varoluşsal sorunsallardan biri olarak ölüm kavramını ön plana çıkarmakta ve ölüm kaygısını, çoğu insan tarafından kolay ve açık bir şekilde tanımlanabilen stres yaratıcı bir durum olarak değerlendirmektedir. Diğer varoluşçuların bilince çıkamayı her bireyde mutlak bir ölüm kaygısının var olduğu bakış açısından farklı olarak ölüm kaygısından ziyade ölüm durumunun kaçınılmaz olduğuna vurgu yapan Yalom (2018), bu kaygıdan kurtulmayı; onunla yüzleşmek ve onu kabullenmek ile açıklamıştır. Yalom’a (2018) göre bireysel düzlemdeki ölüm kaygısı ve bunun altında yatan süreçler, ölümlle ilgili inançları, yaşam tarzını ve bireylerin seçimlerini de etkilemektedir. Diğer yandan varoluşçu bakış açısına göre ölüm; yaşamsal bir role sahip olmakla birlikte yaşamın amacını ve anlamını keşfetme dinamiği olarak kabul edilmekte; biyolojik ölüm yok etmesine karşın, ölüm düşüncesi bu bağlamda bireyi korumaktadır (Yalom, 2018). Genel bir çerçeve ile değerlendirildiğinde psikanalitik yaklaşımın içgüdülerle açıkladığı ölüm olgusu, varoluşçu yaklaşımda kaygı dinamiğiyle bireylerde oluşan yok olma korkusu şeklinde açıklanmıştır. Ölüm kaygısını konu edinen diğer yaklaşım ise bilişsel davranışçı yaklaşım olup ölüm kaygısını, bireylerde gelişen ölüme dair çarpıtılmış düşünme biçimlerine atıfta bulunularak açıklamaktadırlar. Yaklaşımına göre bütün psikolojik bozuklukların altında yatan mekanizmanın çarpıtılmış ve işlevsel olmayan düşünceler olduğu gibi ölüm kaygısının altında yatan da yine bu çarpık bilişsel şemalardır (Furer & Walker, 2008).

Literatürde ölüm kaygısı pek çok değişken ile incelenmiş bunlardan özellikle cinsiyet değişkeninde kadın ile erkekler arasında belirgin farklılıklar bulunmuştur. Kadınlarda ölüm kaygısının erkeklere oranladaha yüksek olduğu bulunmuştur (Bond, 1997; Conte, Weiner & Plutchik, 1998;Kandemir 2020).Bu bulgular,kadınların ölüme dairerkeklerden daha kaygılı olabileceği yahut kadınların bu kaygıyı daha rahat ifade edebildiğine atıfta bulunularak açıklanmıştır (Karakuş, Öztürk & Tamam, 2012). Ölüm kaygısı üzerine yapılan çalışmalar aynı zamanda ölümlerle karşılaşma sıklığının da ölüm kaygısı üzerinde ciddi bir etkisinin olduğunu göstermektedir. Araştırmalar, ölümlerle karşı karşıya kalınan meslek gruplarında çalışan bireylerin ölüm kaygılarının diğer meslek gruplarındaki bireylerden yüksek olduğunu ortaya koymaktadır(Aktürk & Şahin, 2019).

Ölüm kaygısında olduğu gibi genel bir bakış açısıyla kaygısında evrensel olduğu veyaşam adaptasyonunun, yaşamı devam ettirebilmenin bir parçası olduğu sayılı kabul görmekte;kaygının belirli bir düzeye kadar hayatta kalma güdüsü ile ilişkisel olduğu düşünülmektedir. Kaygı düzeyinin istenenden yüksek, yoğun, şiddetli olması ile uzun sürmesi ise bireyleri hem fizyolojik hem de psikolojik olarak olumsuz yönde etkilemekte (Öztürk, 2004) diğer yandan kaygınınstresin yoğun yaşandığı zamanlardabelirginleştiği de düşünülmektedir (Öz, 2010).

Stres kavramı ile en temelde anlatılmak istenen bireyin sosyal çevresinden ve fiziksel çevresinden gelen uyum bozucu etkenler karşısında bireyin bedensel ve psikolojik sınırlarını zorlayarak gayret göstermesidir (Cüceloğlu, 2000). Bireyin çevresindeki uyaranlara yahut durumlara karşı içsel ve dışsal olarak verdiği tepkilere bağlı gelişen stresin (Lazarus & Folkman, 1984), başa çıkılmadığında birey için hem fizyolojik hem de psikolojik bir yük olduğu da vurgulanmaktadır (Cüceloğlu,2000). Stres bireyin hali hazırdaki dengesini ve bilişsel, duygusal davranışsal hatta sosyal fonksiyonlarını olumsuz şekilde etkilemektedir. Bozulan bu fonksiyonları düzeltmek için veya uyumunu tekrar sağlamak isteyen bireyin yeni davranışlar ortaya koyacağı öngörülebilir.

Diğer yandan yapılan araştırmalar, strese neden olduğu düşünülen uyaranların ya da durumların birey üzerindeki etkisinin, bireyin bunları stres verici olarak algılayıp algılamadığına bağlı olarak dadeğişebildiğini göstermekte (Yerlikaya & İnanç, 2007) veson dönem çalışmalarının yaşanan stresdüzeyi, yüklü ve başa çıkılabilme derecesine görealgılanan strese doğru evrildiği görülmektedir (Cohen, Kamarck & Mermelstein, 1983).

Bireylerindurumlarla başa çıkmasını zorlaştırdığı için stres aynı zamandabireyde bir yük oluştururken (Cüceloğlu, 2000) birey, yaşanan stres karşısında öfke, üzüntü ve kaygı gibi olumsuz tepkiler geliştirebilmektedir. Birey onu tehdit eden bir durum ile başedemeyeceğini düşündüğünde ondan uzaklaşarak kaçınma, baş edebileceğini düşündüğünde ise bu duruma adapte olmaya çalışmaktadır (Baltaş & Baltaş, 2002).

Ölüm kavramını konu edinen pek çok yaklaşım ölümün; evrensel ve genellenebilir kavramlardan biri olduğu ve ölümü hayatın normal bir parçası olarak kabul etmek gerektiği üzerinde fikir birliğine varmış gözükmektedir. Algılanan stresin ise bireylerde kaygı durumuna yol açabileceği öngörülmektedir. Bireylerde ölüm kaygısının ortaya çıkması, yaşamda karşılaşılan olumsuz durumlar, bu olumsuzlukların ne derece ve nasıl algılandığı ise bireylerin yaşadıklarına bağlı olarak değişiklik gösterebilmektedir. Tüm dünyayı etkisi altına alan, yaklaşık üç yıldır devam eden ve öldürücü etkisi güçlü olanCovid-19 salgını döneminde de bireylerin ölüm korkusu ve kaygısı yaşadığını söylemek mümkün gözükmektedir. Bu süreç; bazı bireylerin ölüm kavramıyla daha erken yaşlarda tanışmasına, bazılarının ise salgına yakalanmış yakınlarını çok kısa bir sürede kaybetmesine neden olmuştur. Dolayısıyla salgın süresince ölümlerin oldukça fazla olması, aynı zamanda bireylerde ölümün hemen kendi yanı başlarında olduğunun farkındalığını oluşturmuştur, yorumu yapılabilir. Bunun yanı sıra küresel salgına bağlı olarak insanların stres yaşantılarının artmış olabileceği de öngörülmektedir. Bu bağlamda içinde bulunulan küresel salgın döneminde bireylerin yaşadıkları stresin onların ölüm kaygılarını ne düzeyde etkilediğinin araştırılması işlevsel gözükmektedir. Dolayısıyla salgın dönemi içinde algılanan stres ve ölüm kaygısı arasındaki ilişkilerin incelenmesinin,Türk alanyazına katkı sağlaması beklenmektedir.

YÖNTEM

Bu araştırmanın temel amacı; yukarıda değinilen kuramsal tartışmalardan hareketle Covid-19 salgın sürecinde beliren yetişkinlik dönemin içinde olan üniversite öğrencilerinin algıladıkları stres ile ölüm kaygıları arasındaki betimsel ve yordayıcı ilişkilerin ortaya çıkarılmasını incelemektir. Bu temel amaç doğrultusunda araştırmada ilişkisel tarama modeli kullanılmış; araştırma verileri üzerinde, ilişkisi olmayan örneklemelerden alınan veriler için t-testi, tek yönlü varyans analizi (ANOVA), Pearson Momentler çarpımı korelasyon istatistik teknikleri kullanılmıştır. Stresin boyutlarını, ölüm kaygısı boyutlarını; virüsün durum algısı ve yaşanan duygu üzerinden yordayıp yordamadığını belirlemek için bir aracılık (Mediation) modeli oluşturulup test edilmiştir.

Araştırmanın Amaçları:

1. Covid-19 salgını sürecinde beliren yetişkinlik dönemi içinde yer alan üniversite öğrencilerinin stres, stresin alt boyutları ve genel ölüm kaygıları, ölüm kaygılarının alt boyutları arasında anlamlı bir ilişki var mıdır?
2. Covid-19 salgını sürecinde beliren yetişkinlik dönemi içinde yer alan üniversite öğrencilerininincinsiyete göre stres, stresin alt boyutları ve genel ölüm kaygıları, ölüm kaygılarının alt boyutları düzeylerinde anlamlı bir farklılık var mıdır?

3. Covid-19 salgını sürecinde beliren yetişkinlik dönemi içinde yer alan üniversite öğrencilerinin yaşlarına göre stres, stresin alt boyutları ve genel ölüm kaygıları, ölüm kaygılarının alt boyutları düzeylerinde anlamlı bir farklılık var mıdır?
4. Covid-19 salgını sürecinde beliren yetişkinlik dönemi içinde yer alan üniversite öğrencilerinin Covid-19'a karşı bakış açılarına göre stres, stresin alt boyutları ve genel ölüm kaygıları, ölüm kaygılarının alt boyutları düzeylerinde anlamlı bir farklılık var mıdır?
5. Covid-19 salgını sürecinde beliren yetişkinlik dönemi içinde yer alan üniversite öğrencilerinin çok yaşadıkları duyguya göre stres, stresin alt boyutları ve genel ölüm kaygıları, ölüm kaygılarının alt boyutları düzeylerinde anlamlı bir farklılık var mıdır?
6. Covid-19 salgını sürecinde beliren yetişkinlik dönemi içinde yer alan üniversite öğrencilerinin yetersiz öz-yeterlilik stres algısı ve stresten rahatsızlık algısının; ölüm kaygısının alt boyutları olansörsel uyarılara korku, fiziksel ruhsal acı korku, ölümün hatırlattığı diğer korku, ölüm sonrasında ilişkin korku, ölümün kendisine korku boyutları üzerindeki doğrudan etkisi anlamlı mıdır?
7. Covid-19 salgını sürecinde beliren yetişkinlik dönemi içinde yer alan üniversite öğrencilerinin yetersiz öz-yeterlilik stres algısı ve stresten rahatsızlık algısının; ölüm kaygısının alt boyutları olansörsel uyarılara korku, fiziksel ruhsal acı korku, ölümün hatırlattığı diğer korku, ölüm sonrasında ilişkin korku, ölümün kendisine korku boyutları üzerindeki virüs durum duygusu ve yaşanan duygu üzerinden dolaylı etkisi anlamlı mıdır?
8. Covid-19 salgını sürecinde beliren yetişkinlik dönemi içinde yer alan üniversite öğrencilerinin yetersiz öz-yeterlilik stres algısı ve stresten rahatsızlık algısının; ölüm kaygısının alt boyutları olansörsel uyarılara korku, fiziksel ruhsal acı korku, ölümün hatırlattığı diğer korku, ölüm sonrasında ilişkin korku, ölümün kendisine korku boyutları üzerindeki virüs durum duygusu ve yaşanan duygu üzerinden toplam etkisi anlamlı mıdır?

Süreç

Araştırmada verileri toplamak amacıyla İnternet kullanılmış, veriler İnternet üzerinden Google Forms ile toplanmıştır. Araştırmanın verilerine ulaşmada Algılanan Stres Ölçeği, Abdel-Khalek Ölüm Kaygısı Ölçeği ve kişisel bilgi formu kullanılmıştır. Verilerin analizinde SPSS 22 ve JAPS 15.00 paket programları kullanılmıştır.

Bu çalışmada betimsel araştırma yöntemi kullanılarak var olan durumu ortaya çıkarmak hedeflenmiştir. Türkiye’de Covid-19 salgın sürecinde beliren yetişkinlik dönemi içinde yer alan üniversite öğrencileriyle ilişkisel tarama modeline dayanan bir araştırma gerçekleştirilmiştir. Salgın

sürecinde beliren yetişkinlik dönemi içinde yer alan bireylerin algıladıkları stres ile ölüm kaygıları arasındaki ilişkileri incelemek hedeflenmiştir. Tarama modelleriyle gerçekleştirilen araştırmalarda hedeflenen geçmişte olan veya hala var olan bir durumu, olduğu şekliyle ortaya çıkarmayı amaçlayan araştırma desenleridir (Karasar, 2004). Veriler, farklı yaşlardaki bireylerden elde edilmiş ve kesitsel araştırma düzeni kullanılmıştır. Araştırma, Aksaray Üniversitesi İnsan Araştırmaları Etik Kurulu'ndan 22.02.2021 tarihli toplantıda 2021/01-14 protokol numarası ile alınan iznin ardından başlamıştır.

Çalışma grubu

Araştırma verileri 2020 ve 2021 eğitim-öğretim dönemi içinde toplanmıştır. Araştırmaya 86 erkek ile 250 kadın olmak üzere toplam 336 üniversite öğrencisi katılmıştır. İlk olarak araştırma verilerindeki uç değerler Mahalanobis uzaklığı yardımıyla hesaplanmış olup, uç değerler düzenlendikten sonra 322 kişi üzerinde (237 kadın (%73.6), 85'i erkek (%26.4) istatistiksel analizler yapılmıştır.

Çalışma grubu, öğrenciler arasından uygun örnekleme yöntemi ile seçilmiştir. Ölçme araçlarının uygulanacağı bireylerin, beliren yetişkinlik (18-25 yaş) döneminde olmalarından dolayı araştırma için amaçlı (purposive) örnekleme yöntemi içinde yer alan maksimum çeşitlilik yöntemi ile belirlendiği görülebilir. Amaçlı örnekleme araştırmacının, evrenle ilgili önceki alan yazın bilgileri ışığında, kendi araştırmasının amacına uygun olan örnekleme belirlemesine katkı sağlar (Fraenkel & Wallen, 1993). Bu örnekleme yöntemi ile araştırmanın amaçlarına uygun olacak şekilde evrenin bir ya da birkaç alt kesimini örnekleme olarak alarak, araştırma evreninin, araştırmacının problemine uygun olanından veri toplamak söz konusudur (Sencer & Irmak, 1989). Böyle bir örnekleme alma şeklinin evreni temsil etmesi ve evrene genellenebilmesi hakkında önemli ipuçları vereceği ifade edilmektedir (Büyüköztürk vd., 2008).

Veri toplama araçları

Algılanan Stres Ölçeği: Eskin, Harlak, Demirkıran, Dereboy (2013) tarafından geliştirilen ölçeğin geliştirilme sürecinde çalışmaya 234 gönüllü üniversite öğrencisi katılmıştır. Elde edilen verilerin analizinde Cronbach Alfa, Pearson Momentler çarpımı ilişki katsayısı ve faktör analizi istatistik teknikleri kullanılmıştır. Katılımcılardan elde edilen verilerin çözümlenmesi sonucunda ölçekten elde edilen iç tutarlık katsayısı .82, ölçekten elde edilen test-tekrar-test güvenilirlik katsayısı .88 olarak bulunmuştur. Ölçeğin toplam 14 maddesi olup, ölçeğin 7 maddesi ters puanlanmaktadır. Aynı zamanda ölçekten yüksek puan almanın algılanan stresin de yüksek olduğu anlamına geldiği ve ölçeğin 5 li likert biçiminde olduğu görülmektedir. Stres puanlarının, hayat olayları ve depresyon ile pozitif yönde bağıntı katsayısı olduğu hesaplanmıştır. Hayat doyumu, öz-saygı ve algılanan sosyal destek puanlarıyla ise negatif yönde bağıntı katsayısı olduğu hesaplanmıştır. Faktör çözümlenmeleri

hesaplamalarıyla, ölçeğin yetersiz/öz-yeterlik ve stres/rahatsızlık algısı olarak iki faktörlü bir yapıya sahip olduğu görülmüştür. Ölçekten elde edilen hesaplamalar doğrultusunda araştırmacıların bulgularının alan yazındaki bulgularla benzer sonuçlar ortaya koyduğu ve bu nedenle geçerlik ve güvenilirlik düzeyinin yüksek olduğu sonucuna ulaşılmıştır. Kişilerin algıladıkları öznel streslerini ölçmek için uygun niteliklere sahip bir ölçek olduğu sonucuna varılmıştır. Bu araştırmada tüm ölçek için Cronbach Alfa .85, stres/rahatsızlık algısı boyutu için .84, yetersiz özyeterlilik boyutu için .69 olarak bulunmuştur.

Abdel-Khalek Ölüm Anksiyetesi Ölçeği: Ölçek, Müslüman toplulukların dini özellikleriyle kültürlerini önceliyen ve ölüm kaygı düzeylerini belirlemeyi hedefleyen Abdel-Khalek (2004) tarafından dikkate alınarak geliştirilmiştir. Ölçek 5li likert biçiminde bir ölçek olup toplam 20 maddeden oluşmaktadır. Ölçekten alınan puanların yüksek olması bireyin ölüm kaygısı düzeyinin de yüksek olduğuna işaret ettiği vurgulanmaktadır. Ölçeğin özgün formu için Suriye, Kuveyt ve Mısır'dan toplanan verilerle geçerlik ve güvenilirlik çalışmaları yapılmıştır. Ölçeğin aynı zamanda Cronbach Alfa değerlerinin .88 ile .93 aralığında olduğu hesaplanmış olup, Türk kültürüne Sarıççek Aydoğan, Gülseren, Öztürk Sarıkaya ve Özen (2015) tarafından uyarlama araştırması gerçekleştirilmiştir. Türkiye'ye uyarlama çalışması için, Tıp fakültesi öğrencileri (n: 220) üzerinde yürütülen araştırmada Cronbach Alfa değeri .86 olarak bulunmuştur. Temel Bileşenler Analizi ile hesaplanan bulgulara göre ise; ölçeğin varyansın %65.6'sını açıkladığı ve beş faktörden oluştuğu ortaya çıkarılmıştır. Bu faktörler ve maddeleri ise şöyledir

1. ölümle ilişkili görsel uyaranların ortaya çıkardığı korku (2, 8, 11, 16 ve 17)
2. ölümle beraber gelen fiziksel ve ruhsal acıya yönelik korku (5, 6, 10, 15 ve 19)
3. ölümü hatırlatan başka durumlara yönelik korku (3, 12, 14 ve 18)
4. ölümden sonrası ile ilişkili korku (7, 9 ve 13)
5. ölüm (Ölme) işinin kendisine yönelik korku (1, 4 ve 20)

şeklinde boyutları olduğu hesaplanmıştır. Hastane Anksiyete-Depresyon Ölçeği ile geçerlik çalışmaları yapılmış olup, depresyon alt boyutu ile .26, anksiyete alt boyutu ile .39 düzeyinde anlamlı ilişkisinin olduğu bulunmuştur. Yine Templer Ölüm Kaygısı Ölçeği ve Abdel-Khalek Ölüm Kaygısı ölçekleri arasında .68 düzeyinde anlamlı bir ilişki ortaya çıkarılmıştır (Derin, 2019). Bu araştırmada da ölümle ilişkili görsel uyaranların ortaya çıkardığı korku boyutunun Cronbach Alfa değerleri .87, ölümle beraber gelen fiziksel ve ruhsal acıya yönelik korku boyutunun .82, ölümü hatırlatan başka durumlara yönelik korku boyutunun .79 , ölümden sonrası ile ilişkili çıkan korku boyutunun .67, ölme (ölüm) işinin kendisine yönelik korku boyutunun .69 olarak bulunmuştur.

BULGULAR

Katılımcıların ölçeklerden aldıkları puanlara ait aritmetik ortalamalar aşağıda sunulmuştur:

Tablo 1. Betimsel istatistikler

	\bar{X}	Ss	varyans	Ranj	Min.	Maks.	Basıklık	Çarpıklık
							Skewness	Kurtosis
Ö. kaygısı toplam	52.48	17.11	292.77	70.0	20.00	90.0	0.276	-0.8143
G. Uyarana korku	13.54	5.94	35.28	20.0	5.00	25.0	0.262	-1.1311
Fiz/ruh/acıkorku	15.46	5.32	28.35	20.0	5.00	25.0	0.133	-0.9326
Ö. H. Diğerkorku	7.57	3.33	11.11	13.0	4.00	17.0	0.998	0.1154
Ö.Sonra. İliş.	8.74	3.12	9.71	12.0	3.00	15.0	0.182	-0.7319
Ö. Kendisine korku	7.17	2.98	8.90	12.0	3.00	15.0	0.581	-0.5613
Stres rahatsızlık	13.30	4.39	19.31	22.0	2.00	24.0	-0.156	-0.3086
Stres öz-yeterlilik	7.63	2.53	6.41	15.0	0.00	15.0	-0.116	0.1981
Stres toplam	20.93	6.09	37.08	34.0	4.00	38.0	-0.185	-0.0833

Tablo 2. Ölüm kaygısı toplam puanları, görsel uyaranlara korku, fiziksel ruhsal acı korku, ölümün hatırlattığı diğer korku, ölüm sonrasında ilişkin korku, ölümün kendisine korku, stres rahatsızlık, stres yetersiz öz-yeterlilik ve stres algısı toplam puanları arasındaki ilişkiler

	1	2	3	4	5	6	7	8	9
1. Ölüm kaygısı toplam	—								
2. Görsel uyankorku	0.861**	—							
3. Fiziksel ruhsal acı korku	0.864**	0.594**	—						
4. Ölüm hatırdiğer korku	0.809**	0.720**	0.564**	—					
5. Ölüm sonrası korku	0.714**	0.444**	0.612**	0.470**	—				
6. Ölüm kendisine korku	0.829**	0.619**	0.722**	0.592**	0.547**	—			
7. Stres rahatsızlık	0.271**	0.214**	0.263**	0.209**	0.239**	0.178**	—		
8. Stres öz-yeterlilik	0.187**	0.166**	0.150**	0.121*	0.166**	0.165**	0.511**	—	
9. Stres toplam	0.274**	0.223**	0.252**	0.201**	0.242**	0.197**	0.934**	0.784**	—

** p<0.01 * p<0.05

Tablo 3. Covid-19 Salgını sürecinde beliren yetişkinlik dönemindeki bireylerin cinsiyete göre ölüm kaygıları

Değişken	Düzyey	n	\bar{X}	Ss	sd	T	P
Ölüm Korkusu toplam	Kadın	237	55,56	16,62	320	5.65	.00
Cinsiyet	Erkek	85	43,87	15,50			
Görseluyankorku	Kadın	237	14,64	5,94	320	5.87	.00
	Erkek	85	10,44	4,72			
Fizikselruhsalacıkkorku	Kadın	237	16,27	5,17	320	4.74	.00
	Erkek	85	13,18	5,08			
Ölümhatırdiğerkorku	Kadın	237	8,01	3,35	320	4.12	.00
	Erkek	85	6,31	2,95			
Ölümsonrasılışkorku	Kadın	237	9,10	3,07	320	3.59	.00
	Erkek	85	7,71	3,01			
Ölümkendisinekkorku	Kadın	237	7,51	2,93	320	3.54	.00
	Erkek	85	6,20	2,91			
Stres rahatsızlık	Kadın	237	13,97	4,24	320	4.76	.00
	Erkek	85	11,41	4,26			
Stresöz-yeterlilik	Kadın	237	7,84	2,51	320	2.63	.009
	Erkek	85	7,01	2,49			
Stres toplam	Kadın	237	21,82	5,97	320	4.54	.00
	Erkek	85	18,42	5,73			

Tablo 3’de görüldüğü gibi beliren yetişkinlik dönemindeki kadınların (n=237) ölüm kaygısı puan ortalamaları (\bar{X} =55.56), erkeklerin (n=86) ölüm kaygısı puan ortalamalarından (\bar{X} =43.87) yüksektir. İlişkisiz örneklem t-testi sonucunda Covid-19 salgını sürecinde beliren yetişkinlik dönemindeki bireylerin toplam ölüm kaygılarında cinsiyete göre anlamlı bir farklılık (t:5.65; p<,05) bulgulanmıştır.

Kadınların görsel uyaranlara korku puan ortalamaları (\bar{X} =14.64), erkek bireylerin görsel uyaranlara korku puan ortalamalarından (\bar{X} =10.44) yüksek olmakla birlikte görsel uyaranlara korku boyutunda cinsiyete göre anlamlı bir farklılık (t:5.87; p<,05) bulgulanmıştır. Kadınların fiziksel ruhsal acıya ilişkin korku puan ortalamaları (\bar{X} =16.27), erkeklerin puan ortalamalarından (\bar{X} =13.18) yüksektir ve

cinsiyete göre anlamlı bir farklılık ($t:4.74$; $p<,05$) bulgulanmıştır. Kadınların ölümün hatırlattığı diğer korku puan ortalamaları ($\bar{X}=8.01$), erkeklerin puan ortalamalarından ($\bar{X}=6.31$) yüksek olup cinsiyete göre anlamlı bir farklılık ($t:4.12$; $p<,05$) bulgulanmıştır. Kadınların ölüm sonrasına ilişkin korku puan ortalamaları ($\bar{X}=9.10$), erkeklerin puan ortalamalarından ($\bar{X}=7.71$) yüksektir ve cinsiyete göre bu boyutta da anlamlı bir farklılık ($t:3,59$; $p<,05$) bulgulanmıştır. Kadınların ölümün kendisine karşı korku puan ortalamaları ($\bar{X}=7.51$), erkeklerin puan ortalamalarından ($\bar{X}=6.20$) yine yüksek olup ölümün kendisine karşı korku boyutunda da cinsiyete göre anlamlı bir farklılık ($t:3,54$; $p<,05$) bulgulanmıştır.

Kadınların stres rahatsızlık puan ortalamaları ($\bar{X}=3.97$), erkeklerin stres rahatsızlık puan ortalamalarından ($\bar{X}=11.41$) yüksektir. İlişkisiz örneklem t-testi sonucunda Covid-19 Pandemi sürecinde beliren yetişkinlik dönemindeki bireylerin stres rahatsızlık cinsiyete göre anlamlı bir farklılık ($t:4,76$; $p<,05$) bulgulanmıştır. Kadınların stres yetersiz öz-yeterlilik puan ortalamaları ($\bar{X}=7.84$), erkeklerin puan ortalamalarından ($\bar{X}=7.01$) yine yüksek olup boyutta cinsiyete göre anlamlı bir farklılık ($t:2,63$; $p<,05$) bulgulanmıştır. Kadınların stres algısı toplam puan ortalamaları ($\bar{X}=21.52$) da erkeklerin toplam puan ortalamalarından ($\bar{X}=18.42$) yüksektir ve yine cinsiyete göre anlamlı bir farklılık ($t:4,54$; $p<,05$) bulgulanmıştır.

Tablo 4. Covid-19 Salgını sürecinde beliren yetişkinlik dönemindeki bireylerin yaş düzeylerine göre ölüm kaygılarına ve algılanan strese ilişkin betimsel istatistikler

		N	\bar{X}	Ss
TOPLAM ÖLÜM	18 YAŞ VE ALTI	35	57,05	15,41
KAYGI	19-20 YAŞ ARASI	154	53,48	18,11
	21 YAŞ VE ÜZERİ	133	50,10	16,06
Görsel uyan. korku	18 YAŞ VE ALTI	35	15,34	4,85
	19-20 YAŞ ARASI	154	13,59	6,11
	21 YAŞ VE ÜZERİ	133	12,99	5,92
Fiziksel ruhsal acı korku	18 YAŞ VE ALTI	35	16,48	5,37
	19-20 YAŞ ARASI	154	15,88	5,38
	21 YAŞ VE ÜZERİ	133	14,69	5,18
Ölüm h. diğer korku	18 YAŞ VE ALTI	35	8,37	3,02
	19-20 YAŞ ARASI	154	7,68	3,34
	21 YAŞ VE ÜZERİ	133	7,21	3,38

Ölüm sonrası i. korku	18 YAŞ VE ALTI	35	9,25	3,26
	19-20 YAŞ ARASI	154	8,98	2,97
	21 YAŞ VE ÜZERİ	133	8,32	3,21
Ölüm kendisine korku	18 YAŞ VE ALTI	35	7,60	2,93
	19-20 YAŞ ARASI	154	7,31	3,16
	21 YAŞ VE ÜZERİ	133	6,87	2,77
Stres rahatsızlık	18 YAŞ VE ALTI	35	14,37	4,55
	19-20 YAŞ ARASI	154	13,47	4,22
	21 YAŞ VE ÜZERİ	133	12,81	4,51
Stres öz-yeterlilik	18 YAŞ VE ALTI	35	8,74	2,84
	19-20 YAŞ ARASI	154	7,72	2,47
	21 YAŞ VE ÜZERİ	133	7,21	2,42
Stres toplam	18 YAŞ VE ALTI	35	23,11	6,57
	19-20 YAŞ ARASI	154	21,20	5,96
	21 YAŞ VE ÜZERİ	133	20,03	5,97

Tablo 4 incelendiğinde beliren yetişkinlerin yaş düzeyleri açısından ölüm kaygısı puan ortalamalarında farklılıklar görülmektedir. Bu farklılıkların istatistiksel olarak anlamlı olup olmadığı tek yönlü varyans analizi ile incelenmiş, sonuçlar Tablo 5’te sunulmuştur.

Tablo 5. Covid-19 Salgını sürecinde beliren yetişkinlik dönemindeki bireylerin yaş düzeylerine göre ölüm kaygılarına ilişkin tek yönlü varyans analizi sonuçları

	Varyansın Kaynağı	Kareler Toplamı	Sd	Kareler Ortalaması	F	p	Anlamlı fark
Ölüm kaygısı toplam	Gruplar arası	1637,44	2	818,72	2,82	,061	
	Grupları içi	92342,85	319	289,47			
	Toplam	93980,30	321				
Görsel uyankorku	Gruplar arası	154,13	2	77,06	2,20	,112	
	Grupları içi	11169,91	319	35,01			
	Toplam	11324,05	321				
Fiziksel ruhsal acı korku	Gruplar arası	142,21	2	71,10	2,53	,081	
	Grupları içi	8957,83	319	28,08			

	Toplam	9100,05	321				
Ölümhatırdığerkorku	Gruplar arası	41,81	2	20,90	1,89	,152	
	Gruplariçi	3525,31	319	11,05			
	Toplam	3567,13	321				
Ölümsonrasılışkorku	Gruplar arası	41,84	2	20,92	2,17	,116	
	Gruplariçi	3075,75	319	9,64			
	Toplam	3117,60	321				
Ölümkendisinekorku	Gruplar arası	21,06	2	10,53	1,18	,307	
	Gruplariçi	2835,88	319	8,89			
	Toplam	2856,94	321				
Stesrahatsızlık	Gruplar arası	76,51	2	38,25	1,99	,138	
	Gruplariçi	6122,86	319	19,19			
	Toplam	6199,37	321				
Stes öz-yeterlilik	Gruplar arası	67,37	2	33,68	5,40	,005	
	Gruplariçi	1989,90	319	6,23			
	Toplam	2057,28	321				
Stes toplam	Gruplar arası	286,02	2	143,01	3,92	,021	18-21 yaş
	Gruplariçi	11618,18	319	36,42			
	Toplam	11904,21	321				

Tablo 5 incelendiğinde Covid-19 Salgını sürecinde beliren yetişkinlerin ölüm kaygılarında yaş düzeyi açısından istatistikselbakımdan anlamlı bir farklılık bulunmuştur. Hangi gruplar arasında fark olduğunu bulmak için Tukey testi uygulanmıştır. Tukey testi sonucunda yaş düzeyi açısından beliren yetişkinlerin stres yetersiz öz-yeterlilik toplam puan ortalamalarında 18ve 21 yaşlar arasında anlamlı farklılık bulunmuştur(\bar{X} 18 yaş ve altı=8.74, \bar{X} 21yaş ve üstü=7.21, I-J= 1,52). Buna göre 18 yaş ve altında olan bireylerin stres yetersiz öz-yeterlilikleri, 21 yaş ve üstünde olanlara göre daha yüksektir.Toplam stres puanları arasında 18 yaş ve 21 yaşlar arasında anlamlı farklılık bulunmuştur(\bar{X} 18 yaş ve altı=23.11, \bar{X} 21yaş ve üstü=20.03, I-J= 3,08). Bu bulgu, 18 ve altındakilerin 21 yaş ve üzerindekiilere göre daha fazla stres yaşadıklarına işaret etmektedir.

Şekil 1. Yaşa göre stres yetersiz öz-yeterlilik ve stres toplam puan ortalamaları arasındaki farklılıklar

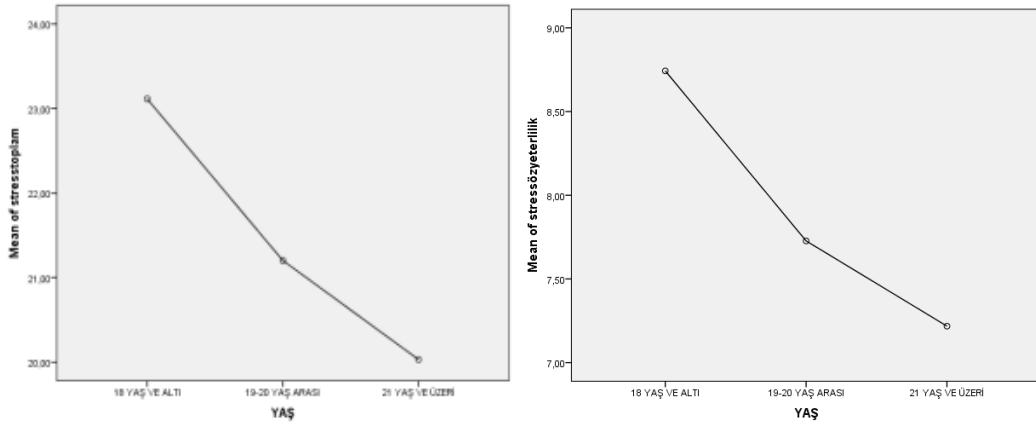

Tablo 6. Covid-19 Salgını sürecinde beliren yetişkinlik dönemindeki bireylerin Corona Virüse bakış açılarına göre ölüm kaygılarına ilişkin betimsel istatistikler

		N	\bar{X}	Ss
T.ÖLÜM KAYGISI	Corona virüsün öldürücü olduğuna inanmıyorum	64	47,57	16,57
	Corona virüs kolay atlatılacak hastalığa neden olabilir	151	53,03	16,75
	Corona virüsün insan hayatını alt üst edebileceğine inanıyorum	107	54,61	17,50
Görseluyankorku	Corona virüsün öldürücü olduğuna inanmıyorum	64	12,45	6,03
	Corona virüs kolay atlatılacak hastalığa neden olabilir	151	13,49	5,78
	Corona virüsün insan hayatını alt üst edebileceğine inanıyorum	107	14,24	6,05
Fizikselruhsalacıorku	Corona virüsün öldürücü olduğuna inanmıyorum	64	13,68	4,98
	Corona virüs kolay atlatılacak hastalığa neden olabilir	151	15,82	5,26
	Corona virüsün insan hayatını alt üst edebileceğine inanıyorum	107	16,00	5,41
Ölümhatırdiğerorku	Corona virüsün öldürücü olduğuna inanmıyorum	64	7,06	3,19
	Corona virüs kolay atlatılacak hastalığa neden olabilir	151	7,39	3,26
	Corona virüsün insan hayatını alt üst edebileceğine inanıyorum	107	8,11	3,45
Ölümsonrasiilişkorku	Corona virüsün öldürücü olduğuna inanmıyorum	64	8,04	3,07
	Corona virüs kolay atlatılacak hastalığa neden olabilir	151	8,95	3,08
	Corona virüsün insan hayatını alt üst edebileceğine inanıyorum	107	8,85	3,15
Ölümkendisineorku	Corona virüsün öldürücü olduğuna inanmıyorum	64	6,32	2,59
	Corona virüs kolay atlatılacak hastalığa neden olabilir	151	7,36	3,00
	Corona virüsün insan hayatını alt üst edebileceğine inanıyorum	107	7,39	3,09
Stres rahatsızlık	Corona virüsün öldürücü olduğuna inanmıyorum	64	12,98	4,55
	Corona virüs kolay atlatılacak hastalığa neden olabilir	151	13,03	4,37

Stres öz-yeterlilik	Corona virüsün insan hayatını alt üst edebileceğine inanıyorum	107	13,85	4,30
	Corona virüsün öldürücü olduğuna inanmıyorum	64	7,31	2,38
	Corona virüs kolay atlatılacak hastalığa neden olabilir	151	7,55	2,72
Stres toplam	Corona virüsün insan hayatını alt üst edebileceğine inanıyorum	107	7,91	2,31
	Corona virüsün öldürücü olduğuna inanmıyorum	64	20,29	6,13
	Corona virüs kolay atlatılacak hastalığa neden olabilir	151	20,59	6,22
	Corona virüsün insan hayatını alt üst edebileceğine inanıyorum	107	21,76	5,82

Tablo 6 incelendiğinde beliren yetişkinlerin Corona Virüs'e ilişkin bakış açılarına göre ölüm kaygısı puan ortalamalarında farklılıklar görülmektedir. Bu farklılıkların istatistiksel olarak anlamlı olup olmadığı tek yönlü varyans analizi ile incelenmiş, sonuçlar Tablo 7'de sunulmuştur.

Tablo 7. Covid-19 Salgını sürecinde beliren yetişkinlik dönemindeki bireylerin Corona Virüse bakış açılarına göre ölüm kaygılarına ilişkin tek yönlü varyans analizi sonuçları

	Varyansın Kaynağı	Kareler Toplamı	sd	Kareler Ortalaması	F	P	Anlamlı fark
Ölüm kaygısı toplam	Gruplar arası	2072,56	2	1036,28	3,59	,029	A-C
	Grupları içi	91907,73	319	288,11			
	Toplam	93980,30	321				
Görsel uyankorku	Gruplar arası	128,76	2	64,38	1,83	,161	
	Grupları içi	11195,29	319	35,09			
	Toplam	11324,05	321				
Fiziksel ruhsalacık korku	Gruplar arası	253,78	2	126,89	4,57	,011	A-B A-C
	Grupları içi	8846,26	319	27,73			
	Toplam	9100,05	321				
Ölüm hatırdığı korku	Gruplar arası	52,77	2	26,39	2,39	,093	
	Grupları içi	3514,35	319	11,01			
	Toplam	3567,13	321				
Ölüm sonrasıliskorku	Gruplar arası	39,17	2	19,58	2,03	,133	
	Grupları içi	3078,43	319	9,65			
	Toplam	3117,60	321				
Ölüm kendisine korku	Gruplar arası	56,35	2	28,17	3,20	,042	
	Grupları içi	2800,59	319	8,77			
	Toplam	2856,94	321				

Stres rahatsızlık	Gruplar arası	49,02	2	24,51	1,27	,282
	Gruplariçi	6150,35	319	19,28		
	Toplam	6199,37	321			
Stresöz-yeterlilik	Gruplar arası	16,01	2	8,00	1,25	,288
	Gruplariçi	2041,26	319	6,39		
	Toplam	2057,28	321			
Stres toplam	Gruplar arası	117,33	2	58,66	1,58	,206
	Gruplariçi	11786,87	319	36,94		
	Toplam	11904,21	321			

Tablo 7 incelendiğinde Covid-19 Salgını sürecinde beliren yetişkinlerin ölüm kaygılarında Corona Virüs'e bakış açılarına göre istatistiksel olarak anlamlı bir farklılık bulgulanmıştır. Corona Virüs'ün ölümcül olduğuna inanmayanların toplam ölüm kaygısı puan ortalaması Corona Virüs'ün insan hayatını altüst edeceğine inananların ölüm kaygısı puan ortalamalarından düşüktür (\bar{X} corona ölümcül değil=16.57, \bar{X} corona hayatı alt üst eder=17.50, I-J= 7,03). Bu bulgu, corona virüsün ölümcül olduğuna inanmayanların daha az ölüm kaygısı yaşadıklarına işaret etmektedir. Ölüm korkusunun boyutlarından olan fiziksel ruhsal acıya ilişkin korku boyutunda Corona Virüs'e bakış açılarına göre istatistiksel olarak anlamlı bir farklılık bulunmuştur. Fiziksel ruhsal acıya ilişkin korku boyutunda Corona Virüs'ün ölümcül olduğuna inanmayanların ölüm kaygısı puan ortalaması, Corona Virüs'ün insan hayatını altüst edeceğine inananların ölüm kaygısı puan ortalamalarından düşüktür (\bar{X} corona ölümcül değil=13.68, \bar{X} corona hayatı alt üst eder=16.00, I-J= 2,32). Ayrıca Corona Virüs'ün ölümcül olduğuna inanmayanların ölüm kaygısı puan ortalaması, Corona Virüs'ün kolay atlatılacak bir hastalık olduğunu düşünenlerin ölüm kaygısı puan ortalamalarından düşüktür (\bar{X} corona ölümcül değil=13.68, \bar{X} corona kolay atlatılan hastalık=15.82, I-J= 2,14). Bu bulgudan hareketle Corona virüse inanmayanları ölüm korkusu boyutlarından fiziksel ruhsal acıya ilişkin korku boyutundan daha az korktukları yorumuna ulaşılabilir.

Şekil 2. Corona Virüs'e bakış açılarına göre ölüm korkusu

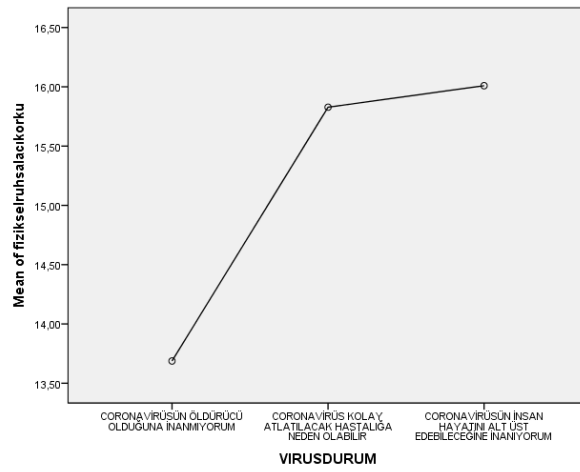
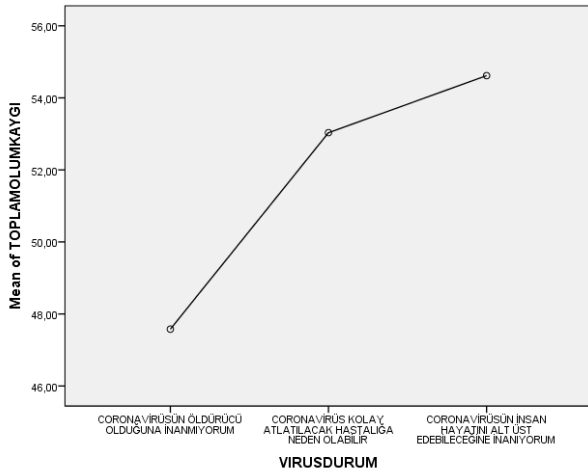

Tablo 8. Covid-19 Salgını sürecinde beliren yetişkinlik dönemindeki bireylerin en çok yaşadıkları duyguya göre ölüm kaygılarına ilişkin betimsel istatistikler

		N	\bar{X}	Ss
TOPLAMÖLÜMKAYGI	ENDİŞE	100	55,26	16,87
	ENGELLENMİŞLİK	120	50,22	16,52
	KORKU	37	58,16	18,09
	ŞAŞKINLIK	32	47,56	17,75
	DİĞER DUYGULAR	33	50,60	16,08
Görseluyankorku	ENDİŞE	100	14,48	5,85
	ENGELLENMİŞLİK	120	13,00	5,98
	KORKU	37	14,18	6,29
	ŞAŞKINLIK	32	13,28	6,27
	DİĞER DUYGULAR	33	12,12	5,03
Fizikselruhsalacıkorku	ENDİŞE	100	16,01	5,36
	ENGELLENMİŞLİK	120	14,87	5,10
	KORKU	37	17,78	5,27
	ŞAŞKINLIK	32	13,84	5,46
	DİĞER DUYGULAR	33	14,90	5,18
Ölümhatırdığerkorku	ENDİŞE	100	7,89	3,29
	ENGELLENMİŞLİK	120	7,25	3,19
	KORKU	37	8,64	3,94
	ŞAŞKINLIK	32	6,43	2,90

	DİĞER DUYGULAR	33	7,60	3,31
Ölümsonrasılışkorku	ENDİŞE	100	9,19	3,21
	ENGELLENMİŞLİK	120	8,40	2,96
	KORKU	37	9,54	2,81
	ŞAŞKINLIK	32	7,62	3,37
	DİĞER DUYGULAR	33	8,81	3,12
Ölümkendisinekorku	ENDİŞE	100	7,69	2,85
	ENGELLENMİŞLİK	120	6,69	2,83
	KORKU	37	8,00	3,32
	ŞAŞKINLIK	32	6,37	2,94
	DİĞER DUYGULAR	33	7,15	3,20
Stesrahatsızlık	ENDİŞE	100	13,30	4,20
	ENGELLENMİŞLİK	120	13,56	4,52
	KORKU	37	13,54	3,81
	ŞAŞKINLIK	32	11,84	4,68
	DİĞER DUYGULAR	33	13,45	4,76
Stes öz-yeterlilik	ENDİŞE	100	7,68	2,36
	ENGELLENMİŞLİK	120	7,70	2,65
	KORKU	37	7,48	1,96
	ŞAŞKINLIK	32	8,06	2,53
	DİĞER DUYGULAR	33	6,90	3,07
Stes toplam	ENDİŞE	100	20,98	5,92
	ENGELLENMİŞLİK	120	21,27	6,44
	KORKU	37	21,02	4,34
	ŞAŞKINLIK	32	19,90	5,71
	DİĞER DUYGULAR	33	20,36	7,33

Tablo 8 incelendiğinde beliren yetişkinlerin pandemi sürecinde en çok yaşadıkları duygu açısından ölüm kaygısı puan ortalamalarında farklılıklar görülmektedir. Bu farklılıkların istatistiksel olarak anlamlı olup olmadığı tek yönlü varyans analizi ile incelenmiş, sonuçlar Tablo 9’da sunulmuştur.

Tablo 9. Covid 19 Salgın sürecinde beliren yetişkinlik dönemindeki bireylerin en çok yaşadıkları duyguya göre algılanan stres ve ölüm kaygılarına ilişkin tek yönlü varyans analizi sonuçları

	Varyansın Kaynağı	Kareler Toplamı	sd	Kareler Ortalaması	F	P	Anlamlı fark
Ölüm kaygısı toplam	Gruplar arası	3467,35	4	866,83	3,03	,018	
	Grupları içi	90512,94	317	285,53			
	Toplam	93980,30	321				
Görsel uyankorku	Gruplar arası	206,44	4	51,61	1,47	,211	
	Grupları içi	11117,61	317	35,07			
	Toplam	11324,05	321				
Fiziksel ruhsal acı korku	Gruplar arası	364,72	4	91,18	3,30	,011	B-C C-D
	Grupları içi	8735,33	317	27,55			
	Toplam	9100,05	321				
Ölüm hatırdığı korku	Gruplar arası	106,65	4	26,66	2,44	,047	C-D
	Grupları içi	3460,47	317	10,91			
	Toplam	3567,13	321				
Ölüm sonrası ilişki korku	Gruplar arası	97,81	4	24,45	2,56	,038	
	Grupları içi	3019,78	317	9,52			
	Toplam	3117,60	321				
Ölüm kendisine korku	Gruplar arası	100,22	4	25,05	2,88	,023	
	Grupları içi	2756,72	317	8,69			
	Toplam	2856,94	321				
Stres rahatsızlık	Gruplar arası	79,32	4	19,83	1,02	,393	
	Grupları içi	6120,05	317	19,30			
	Toplam	6199,37	321				
Stres öz-yeterlilik	Gruplar arası	24,88	4	6,22	,97	,424	
	Grupları içi	2032,39	317	6,41			
	Toplam	2057,28	321				
Stres toplam	Gruplar arası	58,99	4	14,75	,39	,812	
	Grupları içi	11845,21	317	37,36			
	Toplam	11904,21	321				

Tablo 9 incelendiğinde Covid-19 salgını sürecinde beliren yetişkinlerin ölüm kaygısı toplam puanlarında, ölüm kaygısının alt boyutları olan fiziksel ruhsal acıya ilişkin korku ve ölümün hatırlattığı diğer korku boyutlarında anlamlı farklılık bulunmuştur. Yapılan Tukey testi sonucuna

göre yaşanan duyguya göre ölüm kaygısı toplam puan ortalamaları arasında ANOVA testinde anlamlı fark çıkmasına karşın gruplar arası fark çıkmamıştır. Bu bulgu, yaşanan duygu durumuna göre genel ölüm kaygısının farklılaştığı ancak gruplar arasında anlamlı farklılık ortaya çıkaracak düzeyde olmadığı şeklinde yorumlanabilir. Ölüm kaygısının alt boyutlarından olan fiziksel ruhsal acıya ilişkin korku boyutu, korku duygusu ve engellenmişlik (\bar{X} korku=17.78, \bar{X} Engellenmişlik=14.87, I-J= 2,90); korku duygusu ve şaşkınlık duygusu (\bar{X} korku=17.78, \bar{X} Şaşkınlık=13.84, I-J= 3,94) yaşayan gruplar arasında farklılaşmıştır. Bu bulgu, korku duygusu yaşayanların şaşkınlık ve engellenmişliğe göre daha fazla fiziksel ruhsal acıdan korktukları şeklinde yorumlanabilir. Ölüm kaygısının alt boyutlarından olan ölümün hatırlattığı diğer korku boyutu, korku ve şaşkınlık duygusu yaşayan gruplar bakımından anlamlı olarak farklılaşmıştır (\bar{X} korku=8.64, \bar{X} Şaşkınlık=6.43, I-J= 2,21). Bu bulgu korku duygusu yaşayanların şaşkınlık duygusu yaşayanlara göre daha fazla ölümün hatırlattığı diğer korkulardan kaygı duydukları şeklinde yorumlanabilir. Diğer ölüm kaygısı boyutları ve algılanan stres düzeyi yaşanan duyguya göre farklılaşmamıştır.

Şekil 4. Stres rahatsızlık, stres yetersiz öz-yeterliliğin görsel uyarılara korku, fiziksel ruhsal acıya ilişkin korku, ölümün hatırlattığı diğer korku, ölüm sonrasında ilişkin korku, ölümün kendisine korkuyu virüs durum ve yaşanan duygu üzerinden yordayıp yordamadığına ilişki aracılık modeli

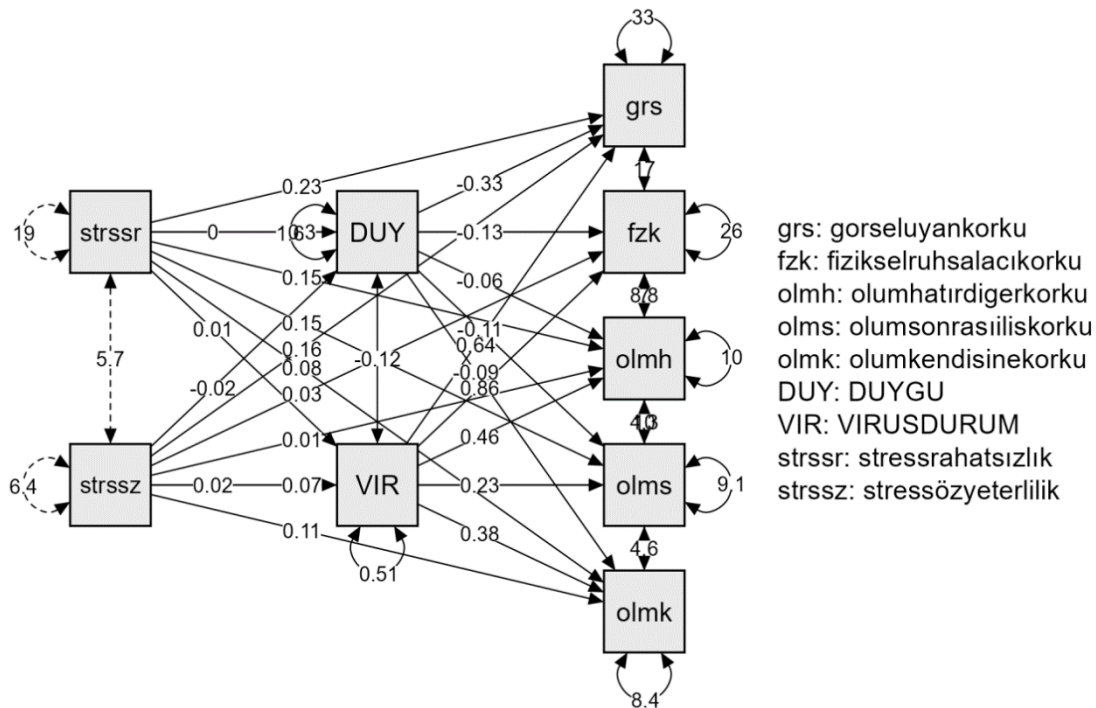

Tablo 10. Algılanan stresin boyutları olan stres rahatsızlık ve stres yetersiz öz-yeterliliğin görsel uyarılara korku, fiziksel ruhsal acıya ilişkin korku, ölümün hatırlattığı diğer korku, ölüm sonrasında ilişkin korku,

ölümün kendisine korkuyu virüs durum ve yaşanan duygu üzerinden yordayıp yordamadığına ilişkin aracılık modeli doğrudan etkiler tablosu

	Tahminler	SD	z-değeri	p
Stres rahatsızlık → görseluyankorku	0.230	0.085	2.712	0.007
Stresöz-yeterlilik → görseluyankorku	0.160	0.148	1.085	0.278
Stres rahatsızlık → fizikselruhsalacıorku	0.298	0.075	3.958	< .001
Stres öz-yeterlilik → fizikselruhsalacıorku	0.028	0.131	0.211	0.833
Stesrahatsızlık → ölümhatırdiğerkorku	0.148	0.048	3.094	0.002
Stres öz-yeterlilik → ölümhatırdiğerkorku	0.015	0.083	0.177	0.859
Stres rahatsızlık → ölümsonrasılışkorku	0.146	0.044	3.279	0.001
Stres öz-yeterlilik → ölümsonrasılışkorku	0.067	0.077	0.866	0.387
Stres rahatsızlık → ölümkendisineorku	0.083	0.043	1.929	0.054
Stres öz-yeterlilik → ölümkendisineorku	0.109	0.075	1.467	0.142

Yapılan aracılık analizi sonucuna göre stres/rahatsızlık algısının ölüm kaygısı alt boyutları olan ölümle ilişkili görsel uyanların uyandırdığı korku ($\beta = .23$, $p < .001$, $t=2.712$), fiziksel ve ruhsal acıya ilişkin korku ($\beta = .30$, $p < .001$, $t=3.957$), ölümü hatırlatan diğer durumlarailişkin korku($\beta = .15$, $p < .001$, $t=3.094$), ölümden sonrasına ilişkin korku ($\beta = .15$, $p < .001$, $t=3.279$) boyutları üzerindeki doğrudan etkisi anlamlıdır. Analizi sonucuna göre stres/rahatsızlık algısının ölmenin kendisine yönelik korku boyutu üzerinde doğrudan etkisi anlamlı çıkmamıştır($\beta = .08$, $p < .001$, $t=1.929$). Yetersiz öz-yeterlik ölüm kaygısının alt boyutu olan ölümle ilişkili görsel uyanların uyandırdığı korku ($\beta = .16$, $p < .001$, $t=1.085$), fiziksel ve ruhsal acıya ilişkin korku ($\beta = .02$, $p < .001$, $t=0.211$), ölümü hatırlatan diğer durumlarailişkin korku($\beta = .01$, $p < .001$, $t=0.177$), ölümden sonrasına ilişkin korku ($\beta = .06$, $p < .001$, $t=0.866$), ölme işinin kendisine yönelik korku boyutu üzerinde doğrudan etkisi anlamlı çıkmamıştır($\beta = .10$, $p < .001$, $t=1.1467$). Bu analiz sonuçlarından hareketle stres ilişkin yetersiz öz-yeterlilik algısının ölün kaygısı boyutları ile ilişkili olmadığı yorumu yapılabilir.

Tablo 11.Algılanan stresin boyutları olan stres rahatsızlık ve yetersiz stres öz-yeterliliğin görsel uyanlara korku, fiziksel ruhsal acıya ilişkin korku, ölümün hatırlattığı diğer korku, ölüm sonrasına ilişkin korku, ölümün kendisine korkuyu virüs durum ve yaşanan duygu üzerinden yordayıp yordamadığına ilişkin aracılık modeli dolaylı etkiler tablosu

								95% Güvenirlilik aralığı	
				Tahminler	SD	z- değeri	P	En düşük	En Yüksek
Str.rahatsızlık	→ DUYGU	→ görseluyankorku		0.002	0.006	0.240	0.810	-0.011	0.014
Str.rahatsızlık	→ VIRUSDURUM	→ görseluyankorku		0.005	0.007	0.629	0.529	-0.010	0.019
Str.özyeterlilik	→ DUYGU	→ görseluyankorku		0.007	0.012	0.597	0.550	-0.017	0.031
Str.özyeterlilik	→ VIRUSDURUM	→ görseluyankorku		0.012	0.014	0.813	0.416	-0.016	0.040
Str.rahatsızlık	→ DUYGU	→ fizikselruhsalacıorku		6.154e-4	0.003	0.226	0.821	-0.005	0.006
Str.rahatsızlık	→ VIRUSDURUM	→ fizikselruhsalacıorku		0.006	0.010	0.668	0.504	-0.012	0.025
Str.özyeterlilik	→ DUYGU	→ fizikselruhsalacıorku		0.003	0.007	0.446	0.656	-0.010	0.016
Str.özyeterlilik	→ VIRUSDURUM	→ fizikselruhsalacıorku		0.016	0.017	0.904	0.366	-0.018	0.050
Str.rahatsızlık	→ DUYGU	→ ölümhatırdigerorku		2.700e-4	0.001	0.210	0.834	-0.002	0.003
Str.rahatsızlık	→ VIRUSDURUM	→ ölümhatırdigerorku		0.003	0.005	0.655	0.512	-0.007	0.014
Str.özyeterlilik	→ DUYGU	→ ölümhatırdigerorku		0.001	0.004	0.351	0.726	-0.006	0.008
Str.özyeterlilik	→ VIRUSDURUM	→ ölümhatırdigerorku		0.008	0.010	0.872	0.383	-0.010	0.027
Str.rahatsızlık	→ DUYGU	→ ölümsonrasıliskorku		4.905e-4	0.002	0.233	0.815	-0.004	0.005
Str.rahatsızlık	→ VIRUSDURUM	→ ölümsonrasıliskorku		0.002	0.003	0.568	0.570	-0.004	0.008
Str.özyeterlilik	→ DUYGU	→ ölümsonrasıliskorku		0.002	0.005	0.515	0.607	-0.007	0.011
Str.özyeterlilik	→ VIRUSDURUM	→ ölümsonrasıliskorku		0.004	0.006	0.694	0.488	-0.008	0.016
Str.rahatsızlık	→ DUYGU	→ ölümkendisineorku		4.094e-4	0.002	0.230	0.818	-0.003	0.004
Str.rahatsızlık	→ VIRUSDURUM	→ ölümkendisineorku		0.003	0.004	0.646	0.518	-0.006	0.011
Str.özyeterlilik	→ DUYGU	→ ölümkendisineorku		0.002	0.004	0.483	0.629	-0.006	0.010
Str.özyeterlilik	→ VIRUSDURUM	→ ölümkendisineorku		0.007	0.008	0.852	0.394	-0.009	0.023

*Not:*Delta yöntemi standart hatalar, normallik güvenirlilik aralıkları, ML tahminler.

Algılanan stresin boyutları olan stres rahatsızlık ve yetersiz stres öz-yeterliliğin görsel uyaranlara korku, fiziksel ruhsal acıya ilişkin korku, ölümün hatırlattığı diğer korku, ölüm sonrasına ilişkin korku, ölümün kendisine korkuyu virüs durum ve yaşanan duygu üzerinden yordayıp yordamadığına ilişkin dolaylı etki tablosu incelendiğinde β değerlerinde çok küçük değişimlere yol açtığı görülmektedir.

Tablo 12.Algılanan stresin boyutları olan stres rahatsızlık ve stres öz-yeterliliğin Görsel uyaranlara korku, fiziksel ruhsal acıya ilişkin korku, ölümün hatırlattığı diğer korku, ölüm sonrasında ilişkin korku, ölümün kendisine korkuyu virüs durum ve yaşanan duygu üzerinden yordayıp yordamadığına ilişkin aracılık modeli toplam etkiler tablosu

		Tahmin	SD	z-değeri	p	95% Güvenirlilik aralığı	
						En düşük	En yüksek
Str.rahatsızlık	→ görseluyankorku	0.236	0.085	2.770	0.006	0.069	0.404
Str.özyeterlilik	→ görseluyankorku	0.179	0.148	1.207	0.227	-0.112	0.469
Str.rahatsızlık	→ fizikselruhsalacıkorku	0.305	0.076	4.021	< .001	0.156	0.453
Str.özyeterlilik	→ fizikselruhsalacıkorku	0.046	0.132	0.351	0.726	-0.212	0.304
Str.rahatsızlık	→ ölümhatırdigerkorku	0.152	0.048	3.155	0.002	0.057	0.246
Str.özyeterlilik	→ ölümhatırdigerkorku	0.024	0.083	0.293	0.770	-0.139	0.188
Str.rahatsızlık	→ ölümsonrasıliskorku	0.148	0.045	3.322	< .001	0.061	0.235
Str.özyeterlilik	→ ölümsonrasıliskorku	0.073	0.077	0.949	0.343	-0.078	0.225
Str.rahatsızlık	→ ölümkendisinekorku	0.086	0.043	1.994	0.046	0.001	0.171
Str.özyeterlilik	→ ölümkendisinekorku	0.118	0.075	1.579	0.114	-0.029	0.265

Not: Delta yöntemi standart hatalar, normallik güvenirlilik aralıkları, ML tahminler.

Algılanan stresin boyutları olan stres rahatsızlık ve stres öz-yeterliliğin görsel uyaranlara korku, fiziksel ruhsal acıya ilişkin korku, ölümün hatırlattığı diğer korku, ölüm sonrasında ilişkin korku,ölümün kendisine korkuyu virüs durum veya yaşanan duygu üzerinden yordayıp yordamadığına ilişkin aracılık modeli toplam etkiler tablosundaki sonuçlar incelendiğinde yetersiz stres öz-yeterlilik algısının virüs durum ve yaşanan duygu üzerinde de ölüm kaygısı boyutlarını yordamadığı görülmektedir. Buradan hareketle strese ilişkin yetersiz öz-yeterlilik algısının bu çalışma grubu tarafından ölüm kaygısı ile ilişkili olarak algılanmadığı yorumu yapılabilir. Aynı durum yaşan duyular içinde geçerlidir ve yetersiz stres öz-yeterlilik algısı ile duyguların ilişkilendirilip ölüm kaygısı ile bağlantılı görülmediği şeklinde de yorumlanabilir.

Algılanan stresin boyutları olan stres rahatsızlık, virüs durumu ve yaşanan duygu analize eklendiğinde stres/rahatsızlık algısının ölüm kaygısının alt boyutu olan ölümle ilişkili görsel uyaranların uyandırdığı korku $\beta = .006$, fiziksel ve ruhsal acıya ilişkin korku $\beta = .007$, ölümü hatırlatan diğer durumlarla ilişkili korku $\beta = .004$, ölümden sonrasında ilişkin korku $\beta = .002$, ölme işinin kendisine yönelik korku boyutlarına $\beta = .003$ katkı sağladığı görülmektedir. Bu sayılar çok düşüktür ve anlamlı bir fark oluşturmayacak düzeydedir. Bu bulgulardan hareketle algılanan stresin

boyutları olan stres rahatsızlık ölüm kaygısı boyutlarını yordamakta ancak pandemideki virüse karşı takınılan düşünceler ve yaşanan duyguların bu yordama üzerinde etkisi olmadığına işaret etmektedir. Bütün bu bulgular, pandemi döneminde yaşanan ölüm korkusu ve stresin virüsle tam olarak ilişkilendirmediği ya da bunları etkileyen daha farklı değişkenler olduğuna işaret etmektedir.

Tablo 13.R-Kare değerleri

	R ²
görseluyankorku	0.063
fizikselruhsalacıkkorku	0.085
ölümhatırdıgerkorku	0.055
ölümsonrasıliskorku	0.065
ölümkendisinekorku	0.050
VIRUSDURUM	0.009
DUYGU	0.003

R² değerleri incelendiği zaman algılanan stres ve boyutlarının ölümle ilişkili görsel uyarıların uyandırdığı korku boyutuna ilişkin toplam varyansın %6'sını (R²=.063), fiziksel ve ruhsal acıya ilişkin korku boyutuna ilişkin toplam varyansın %9'unu (R²=.085), ölümü hatırlatan diğer durumlarla ilişkili korku boyutuna ilişkin toplam varyansın %6'sını (R²=.055), ölümden sonrasına ilişkin korku boyutuna ilişkin toplam varyansın %7'sini (R²=.065), ölme işinin kendisine yönelik korku boyutuna ilişkin toplam varyansın %5'ini (R²=.050) açıkladığı görülmektedir. Açıklanan varyansların düşüklüğü, virüs algısı ve virüse karşı düşünceler, yaşanan duyguların ölümle ilişkili algılanmadığına işaret etmektedir. Veriler ölçekler ile toplandığı için pandeminin oluşturduğu ortamın değil genel bir değerlendirme sonucu olarak ölçeklerin cevaplanması bu duruma yol açmış olabilir. Kültürel olarak ölümün nasıl algılandığı da bu durumu etkilemiş olabilir. Bu nedenle nitel araştırma ile bu değişkenlerin nasıl algılandığı araştırılmalıdır.

TARTIŞMA

Doğum ve ölüme dair farkındalıklara sahip olan insanoğlu, doğası gereği kontrol edemediği, yıkıcı ve kaçınılmaz olaylar karşısında çaresizlik ve güçsüzlük hissine kapılabilmektedir. Bu hisler ise bireylerde kaygıya yol açabilmekte, bu kaygı ise ölümün çoğu insan tarafından kolay ve açık bir şekilde tanımlanabilen stres yaratıcı bir durum olarak algılanmasına neden olabilmektedir. Bu sayıtlardan hareketle tüm dünyayı etkisi altına alan ve sonuçları itibarıyla hala devam ettiği görülen Covid-19 salgın döneminde, her gün artan ölüm sayılarına ilişkin olarak bireylerin ölüm kaygılarının da devam etmesi mümkün gözükmektedir. Araştırma bulguları değerlendirildiğinde de bireylerin ölüm kaygısı düzeylerinin arttığı ve bu kaygı artışının literatürle uyumlu olarak kadın bireylerde erkeklere göre daha yüksek olduğu (Maaravi & Heller, 2020; Wong vd, 2020; Çölgeçen

& Çölgeçen, 2020; Göksu & Kumcağız, 2020) görülmektedir. Araştırma bulguları, beliren yetişkinlik dönemindeki kadın bireylerin ölüm kaygısı puan ortalamalarının erkek bireylerin ölüm kaygısı puan ortalamalarından yüksek olduğunu göstermektedir. Diğer yandan yapılan pek çok araştırma genel bağlamda da kaygı değişkeni için kadın ile erkekler arasında belirgin farklılıkların bulunduğunu göstermekte (Bond, 1997; Conte, Weiner & Plutchik, 1998; Vanderbij vd., 2003; Savcı & Aysan, 2014) yine kadınlarda ölüm kaygısının erkeklere oranla daha yüksek olduğu dikkat çekmektedir. Bu durumu hem genel anlamda hem de pandemi süreci için toplumsal cinsiyet rolleri, kadınların kaygılarını erkeklere göre daha rahat ifade edebilmeleri ve erkeklerin kadınlara göre daha kadercil olmaları ile açıklamak mümkün gözükmemektedir. Cinsiyet rolleri bağlamında değerlendirilecek olursa kadınların toplum içindeki geleneksel rollerinin erkeklerden daha komplike olduğu görülmektedir. Nitekim hem yaşam şartlarında ayakta kalmaya ve iş yaşamının getirdiği sorumlulukların yanı sıra evin yükümlülükleri, kadınların daha yüksek kaygıya sahip olabilecekleri yorumunu olası kılmaktadır. Beliren yetişkin grup içinse kadınlardaki yüksek kaygı ortalamalarını yine bu bağlamda açıklamak mümkündür. Diğer yandan yine toplumsal cinsiyet rolleri çerçevesinden bakıldığında erkeklerin toplum içinde geçmiş öğrenmelerinden ve ata-erkil toplum yapısından kaynaklanan güçlü gözükmeye eğilimleri onların duydukları kaygı düzeylerini kadınlardan daha az dile getirme davranışlarıyla ilişkilendirilebilir gözükmemektedir. Daha önce de değinildiği üzere ölüm kaygısı, çaresizlik ile bağımlı bir örüntü içermektedir. Ata-erkil toplum yapılarında erkeklerin güçsüz gözükmeye kabul görülen bir durum değildir. Dolayısıyla buradan erkeklerin kaygı düzeylerini kadınlardan daha az dile getirmesi onlar için beklenen bir durumdur yorumu yapılabilir. Ayrıca yapılan araştırmalar (Çırakoğlu, Kökdemir & Demirutku, 2003; Çırakoğlu, 2011), erkeklerin kadınlardan daha kadercil olduğunu, şans ve kader gibi dışsal örüntülere daha çok atıfta bulunduğunu göstermekte ve bu bağlamda ölümü, bu kadercilik eğilimleriyle daha kolay kabullenilebilir bir durum olarak kodlamaları muhtemel gözükmemektedir. Bu örüntüden hareketle kaderciliklerine bağlı olarak ölüm karşısında daha az kaygı duyabilecekleri yorumunu yapılabileceği düşünülmektedir. Tüm bunların yanı sıra yapılan araştırmalar, kadınların çevreden kaynaklanan sağlık risklerini erkeklerden daha fazla algıladıklarını (Greenberg & Schnieder, 1995; Gustafson, 1998; Akan vd., 2010; Raude & Setbon, 2009), salgın hastalıkları daha bulaşıcı ve ölümcül olarak kodladıklarını ve bunlar karşısında daha yüksek kaygı düzeyine sahip olduklarını (Leung vd., 2005) göstermektedir. Kadınların ölüm kaygısına yol açabilecek bu eğilimlere erkeklerden daha fazla sahip olmaları, onların ölüm kaygısı puan ortalamalarındaki yüksekliği açıklanabilir kılmaktadır. Ancak diğer yandan Zhang ve arkadaşlarının (2020) sağlık personeliyle gerçekleştirdikleri bir araştırmada, Covid-19 salgınına yönelik bireylerin kaygı ve depresyonlarının cinsiyetler arasında yani kadın ve erkek bireylerde farklılaşmadığını göstermektedir bu bulgu

araştırmanın sağlık çalışanları ile yapılmış olması ve onların da sağlık risklerini görme ve korunma yollarını bilmesinden kaynaklı olabileceğini düşündürmektedir.

Araştırma bulguları, beliren yetişkinlerin Covid-19 sürecinde Corona Virüs'e bakış açılarına göre ölüm kaygılarında anlamlı bir farklılık olduğunu göstermektedir. Virüsün ölümcül olduğunu düşünenlerin ölüm kaygısı puan ortalamaları, virüsün kolay atlatılacak bir hastalığa neden olduğunu düşünenlerin ölüm kaygısı puan ortalamalarından yüksektir. Bu bulguların da beklenen bir duruma işaret ettiği görülmekte ve yapılan araştırmalar (Leung vd., 2005) ölüm kaygısı ortalamalarının hastalığa yakalanma veya bu nedenle ölme olasılığının ortaya çıkmasının yüksek olduğunu algılayan bireylerde yine yüksek olduğunu göstermektedir. Bu durumu, stres değişkeni ile açıklamak mümkün gözükmemektedir. Nitekim algılanan stresin bireylerde kaygı durumuna yol açabileceği öngörülmektedir. Bireylerde ölüm kaygısının ortaya çıkması, yaşamda karşılaşılan olumsuz durumlar, bu olumsuzlukların ne derece ve nasıl algılandığı ise bireyler için zaman zaman değişiklik gösterebilmektedir. Daha açık bir ifade ile pandemi sürecinde ölümlerle karşılaşma sıklığı, bireylerin hastalığı ölümcül olarak algılama eğilimleri ve bu eğilime bağlı olarak hastalığa karşı geliştirdikleri stres düzeyleri, onların ölüm kaygısı duyma düzeyleri ile ciddi bir örüntüde gözükmemektedir. Yapılan araştırmalar, strese neden olduğu düşünülen uyarıların ya da durumların birey üzerindeki etkisinin, bireyin bunları stres verici olarak algılayıp algılamadığına bağlı olarak da değişebildiğini göstermektedir (Yerlikaya & İnanç, 2007). Dolayısıyla virüsü ölümcül olarak algılamanın bireylerde strese yol açabileceği ve bu stresin de ölüm kaygısını artırabileceği yorumunu yapmak işlevsel gözükmemektedir. Araştırmada bulgular tutarlılık göstererek yine bu süreçte beliren yetişkinlerin ölüm kaygılarında en çok yaşadıkları duygu açısından istatistiksel olarak anlamlı bir farklılık bulunmuş, süreçte en çok "korku" yaşadığını belirtenlerin ölüm kaygısı puan ortalamalarının en çok "mutluluk ve güven" duygusunu yaşadığını belirtenlerin ölüm kaygısı puan ortalamalarından yüksek olduğu bulgulanmıştır. Bu bulguları da yine algılanan stres ve stres düzeyinin ölüm kaygısını yordaması ile açıklamak işlevseldir. Korku, bireylerde stres yaratan durumlardan biridir ve stres, bireylerin durumlarla başa çıkmasını zorlaştırırken aynı zamanda bireylerde yük oluşturmakta; birey, yaşanan stres karşısında kaygı tepkisi geliştirebilmektedir. Bireyin sosyal ve fiziksel çevresinden gelen ve bireyin uyumunu bozan etkiler yüzünden, bireyde hem bedensel hem de psikolojik sınırlarının ötesinde çaba göstermesi durumları stres olarak ele alınmıştır (Cüceloğlu, 2000). Bireylerin hem ruhsal durumunu hem de davranışlarını yordadığı düşünüldüğünde bu dönemde birey tarafından geliştirilen korku tepkisinin strese yol açacağı ve bu stresin de ölüm kaygısını yükselteceği yorumu yapılabilir gözükmemektedir. Daha açık bir ifadeyle bireyin ölüm gibi korkuya neden olabilen bir uyarı ile bu süreçte sıkça karşılaşması, ölüm olgusunun korkuya, korkunun strese, stresin de ölüm kaygısına evrilmesi; bireyin ölüm olgusunu

stres verici olarak algılayıp algılamadığına bağlı olarak değişkenlik gösterebilmekte; kaygının bireylerin algılarına göre biçimlendiği görülmektedir. Araştırma bulguları yine kendi içinde tutarlılık göstermekte ve pandemi sürecinde beliren yetişkinlik dönemindeki bireylerin algıladıkları stresin ölüm kaygılarının anlamlı bir yordayıcısı olduğu görülmektedir. Ölümden kaçamayacağına farkındalığına sahip birey için ölüm olgusu, varoluşsal bir kaygı olarak açığa çıkarken bu durum, hayatta kalma güdüsü ile varlığını sürdüren bireyin “varoluşunun yokluğu anlamına gelen” ölümden endişe duymasına neden olmakta; bu endişe durumunun dinamiğinde ise bireyin süreci nasıl algıladığına ilişkin olarak geliştirdiği stres düzeyi yer almaktadır. Kaygının, stresin yoğun yaşandığı zamanlarda belirginleştiği düşünüldüğünde de araştırma bulgularının beklenen sonucu verdiği görülmekte; pandemi sürecinde yaşanan ölümlere bağlı olarak stres geliştiren bireylerin ölüm kaygısını da bu stres eşliğinde daha fazla yaşadıkları görülebilmektedir. Nitekim stresuyum bozucu etkileri nedeniyle, bireylerin hem ruhsal durumunu hem de davranışlarını etkileyen en önemli değişkenlerden biridir. Pandemi sürecinde de bu olağandışı olumsuz süreci bir tehdit olarak algılayan birey, süreçte karşısında çaresiz kaldığı dışsal uyaran ölümle baş edemeyeceğinin bilinciyle bir stres durumuna girecek; bu stres durumu da ölüm kaygısının artmasına neden olacaktır, yorumunu yapmak işlevsel gözükmemektedir.

Araştırma bulguları incelendiğinde beliren yetişkinlerin ölüm kaygılarında yaş düzeyi açısından istatistiksel bakımdan anlamlı bir farklılık bulunmamıştır. Buna göre bulgular, 18 yaş ve altında olan bireylerin stres yetersiz öz-yeterliliklerinin 21 yaş ve üstünde olanlara göre daha yüksek olduğunu göstermektedir. Bunun yanı sıra bulgular, 18 ve altındakilerin 21 yaş ve üzerinelere göre daha fazla stres yaşadıklarına işaret etmektedir. Bu bulgular, 18 yaş ve altındaki yaş grubu için eğitim-öğretim hayatlarının Covid-19 salgın sürecine bağlı olarak sekteye uğramış olmasıyla ilişkilendirilebilir gözükmemektedir. Nitekim bu yaş grubu daha çok üniversiteye yeni başlayan yahut üniversite için hazırlık aşamasında olan öğrencilerden oluşmaktadır. Sürece bağlı olarak eğitim-öğretime devam koşullarında yaşanan aksaklıklar, bu yaş grupları üzerinde daha fazla stres oluşturmuştur yorumu yapılabılır gözükmemektedir. Diğer ölüm kaygısının boyutları ve algılanan stres gelir durumuna göre anlamlı olarak farklılaşmamıştır.

Covid-19 salgın sürecinde beliren yetişkinlerin ölüm kaygısı toplam puanlarında, ölüm kaygısının alt boyutları olan fiziksel ruhsal acıya ilişkin korku ve ölümün hatırlattığı diğer korku boyutlarında anlamlı farklılık bulunmuştur. Yaşanan duyguya göre ölüm kaygısı toplam puan ortalamaları arasında ANOVA testinde anlamlı fark çıkmasına karşın gruplar arası fark çıkmamıştır. Bu bulgu, yaşanan duygu durumuna göre genel ölüm kaygısının farklılaştığı ancak gruplar arasında anlamlı farklılık ortaya çıkaracak düzeyde olmadığı şeklinde yorumlanabilir. Ölüm kaygısının alt boyutlarından olan fiziksel ruhsal acıya ilişkin korku boyutu; korku ve engellenmişlik duygusu ile

koru ve ŐaŐkınılık duygusu yaŐayan gruplar arasında farklılaŐmıŐtır. Bu bulgu, korku duygusu yaŐayanların ŐaŐkınılık ve engellenmiŐliŐe gre fiziksel ruhsal acıdan daha fazla korktukları Őeklinde yorumlanabilir. lm kaygısının alt boyutlarından olan lmn hatırlattıŐı diŐer korku boyutu, korku ve ŐaŐkınılık duygusu yaŐayan gruplar bakımından anlamlı olarak farklılaŐmıŐtır. Bu bulgu korku duygusu yaŐayanların ŐaŐkınılık duygusu yaŐayanlara gre lmn hatırlattıŐı diŐer korkulardan daha fazla kaygı duydukları Őeklinde yorumlanabilir.

Yapılan aracılık analizi sonucuna gre stres rahatsızlık algısının lm kaygısı alt boyutları olan lm ile iliŐkili grsel uyanarlardan kaynaklı korku, fiziksel ve ruhsal acıyı ortaya ıkaran korku, lm hatırlatan farklı durumlara ynelik korku ve lmden sonrası iin oluŐan korkuboyutları zerindeki doŐrudan etkisi anlamlı gzkmektedir. Stres rahatsızlık algısının hayattaki nemli Őeyleri kontrol edemediŐini hissetme ile bireyin kontrol dıŐında geliŐen durumlar veya olaylara ynelik olması; bulgulardaki etkiyi aıklamak iin iŐlevsel gzkmektedir. Nitekim lm de bireyin zerinde kontrol saŐlayamadıŐı bir duruma iŐaret etmekte ve zellikle pandemi sreci dŐnldŐnde hastalıŐın yayılması ve sıka grlen lmlerde bireyin herhangi bir kontrolnn olmaması lm kaygısının bu boyutlarındaki puanları artırmıŐtır yorumu yapılabilir gzkmektedir. Beklenmedik bir Őeylerin -pandemi/salgın- olması nedeniyle duyulan rahatsızlık ve bu srete yaŐamın genel rutinden ıkarak yolunda gitmediŐi hislerini de bulguları aıklamak iin kullanmak iŐlevseldir.

lmn evrensel ve genellenebilir olduŐu dŐnldŐnde bunun yanı sıra pandeminin beklenmedik ve kontrol dıŐı olarak bireylerden baŐımsız geliŐen bir sre olduŐu gz nne alındıŐında araŐtırma bulguları, beklenen bir duruma iŐaret etmektedir. DiŐer yandan daha nce de deŐinildiŐi zere insanoŐlu lme dair bilinli bir farkındalık iindedir ve salgın sreci gzetildiŐinde de her birey iin evrensel olan bu durumun yine herkes iin fark gzetmeksizin yaŐanabileceŐi ngrlmektedir. Dolayısıyla bulguları, bireylerin salgın srecinde kontrol edemedikleri lm baŐta olmak zere rutini bozan birok durum ile karŐı karŐıya kalmaları, lme dair farkındalık iinde olmalarına baŐlı olarak geliŐtirdikleri lmn evrenselliŐi ile genellenebilirliŐine iliŐkin bakıŐ aıları ile aıklamak mmkn gzkmektedir.

KAYNAKA

Abdel-Khalek A.M. (2004). *The Arabic scale of death anxiety (ASDA): its development, validation and results in three Arab countries*, *Death Stud.* 374 (28), 435-457.<https://doi.org/10.1080/07481180490437572>

- Akan, H., Gurol, I., Ozdatlı, S., Yılmaz, G., Vitrinel, A., & Hayran, O. (2010). *Knowledge and attitudes of university students toward pandemic influenza: A cross-sectional study from Turkey*. *BMC Public Health*, 10, 413-420. <https://doi.org/10.1186/1471-2458-10-413>
- Aktürk, D., & Şahin, M. (2014). *Ölümlerle karşılaşan servislerde çalışan hemşirelerle meslekleri gereği ölümlerle karşılaşmayan kişilerde ölüm kaygısı, sürekli kaygı ve umutsuzluk düzeylerinin karşılaştırılması*. *Avrasya Sosyal ve Ekonomi Araştırmaları Dergisi*, 6(7), 9-23. <https://dergipark.org.tr/tr/pub/asead/issue/47889/605254>
- Aydoğan, A. S., Gülseren, Ş., Sarıkaya, Ö. Ö., & Özen Ç. (2015). *Reliability and validity of the Turkish version of Abdel-Khalek's death anxiety scale among college students*. *Nöro Psikiyatri Arşivi*, 52(4), 371. DOI: 10.5152/npa.2015.8820
- Baltaş, A., & Baltaş, Z. (2002). *Stres ve başa çıkma yolları*. İstanbul: Remzi Kitapevi
- Bauman, Z. (2002). *Ölüm ve ölümsüzlük ve diğer yaşam stratejileri*, Çev. Nurgül Demirdöven, Ayrıntı Yayınları, İstanbul.
- Bond, C.W. (1997) *Religiosity, age, gender and death anxiety*. www.dunamai.com/fddyq/fddyq.htm
- Büyüköztürk, Ş., Kılıç-Çakmak, E., Akgün, Ö., Karadeniz, Ş., & Demirel, F. (2008). *Eğitimde Bilimsel araştırma yöntemleri*. Ankara. Pegem Yayınları
- Cohen, S., Kamarck, T., & Mermelstein, R. (1983). *A global measure of perceived stress*. *Journal of health and social behavior*, 385-396. <https://doi.org/10.2307/2136404>
- Cüceloğlu, D. (2000). *İnsan insana*. İstanbul: Remzi Kitabevi.
- Çırakoğlu, O. C. (2011). *Domuz Gribi (H1N1) Salgınıyla İlişkili Algıların, Kaygı ve Kaçınma Düzeyi Değişkenleri Bağlamında İncelenmesi*. *Türk Psikoloji Dergisi*, 26(67).
- Çırakoğlu, O. C., Kökdemir, D., & Demirutku, K. (2003). *Lay theories of causes of and cures for depression in a Turkish university sample*. *Social Behavior and Personality: an international journal*, 31(8), 795-806. <https://doi.org/10.2224/sbp.2003.31.8.795>
- Çölgeçen, Y., & Çölgeçen, H. (2020). *Covid-19 Pandemisine Bağlı Yaşanan Kaygı Düzeylerinin Değerlendirilmesi: Türkiye Örneği*. *Electronic Turkish Studies*, 15(4). <https://dx.doi.org/10.7827/TurkishStudies.44399>
- Deren S. (1999). *Angst ve ölümlülük*. Doğu Batı Dergisi, Felsefe Sanat Kültür Yayınları. 101–115.
- Derin, S. (2019). *Ölüm kaygısına ilişkin bir model testi: Denetim odağı, kaygı ve ölüm obsesyonunun rolü (Doktora tezi)*. Hacettepe Üniversitesi, Ankara. <http://hdl.handle.net/11655/8063>

- Eskin, M., Harlak, H., Demirkıran, F.,& Dereboy, Ç. (2013). *Algılanan stres ölçeğinin Türkçeye uyarlanması: güvenirlik ve geçerlik analizi*. In New/Yeni Symposium Journal (Vol. 51, No. 3, pp. 132-140). <https://www.researchgate.net/publication/235946078>
- Fraenkel, R. J.,& Wallen, E. N. (1993). *How to design and evaluate Research in Education*. Illinois.ISBN-13: 978-0-07-809785-0.
- Furer P.,& Walker, J. R. (2008).*Death Anxiety: A Cognitive- Behavioral Approach*, Journal of Cognitive Psychotherapy, 22(2), s.167-182.<https://doi.org/10.1891/0889-8391.22.2.167>
- Geçtan, E. (1988). *Psikanaliz ve sonrası*. İstanbul: Metis Yayınları.
- Göksu, Ö., & Kumcağız, H. (2020). *Covid-19 salgınında bireylerde algılanan stres düzeyi ve kaygı düzeyleri*. Electronic Turkish Studies,15(4).<http://dx.doi.org/10.7827/TurkishStudies.44397>
- Greenberg, M. R., & Schneider, D. F. (1995). *Gender differences in risk perception: Effects differ in stressed vs. non-stressed environments*. Risk Analysis, 15(4), 503-511. <https://doi.org/10.1111/j.1539-6924.1995.tb00343.x>
- Gustafson, P. E. (1998). *Gender Differences in risk perception: Theoretical and methodological perspectives*. Risk Analysis, 18(6), 805-811. DOI: [10.1023/b:rian.0000005926.03250.c0](https://doi.org/10.1023/b:rian.0000005926.03250.c0)
- Handler, E.(2008). *Ölümü Ertelemek Mümkün Mü?*,(Ed: Zeynep Özkan), İstanbul: Akis Yay.
- Kandemir, F. (2020). *Bazı demografik değişkenler bağlamında COVID-19 pandemi neslinin dindarlık ve ölüm kaygısı ilişkisi üzerine ampirik bir araştırma*. Tokat İlmîyat Dergisi, 8(1), 99-129.<https://doi.org/10.5281/zenodo.3876200>
- Karakuş, G., Öztürk, Z., & Tamam, L. (2012). *Ölüm ve ölüm kaygısı*. Arşiv Kaynak Tarama Dergisi, 21(1), 42-79.<https://www.researchgate.net/publication/260419826>
- Karasar, N. (2004). *Bilimsel araştırma yöntemi* (On Üçüncü Baskı). Ankara: Nobel Yayın Dağıtım.
- Lazarus, R. S., & Folkman, S. (1984). *Stress, appraisal, and coping*. New York: Springer. DOI: 10.1007/978-1-4419-1005-9_215
- Leung, G. M., Ho, L. M., Chan, S. K., Ho, S. Y., Bacon-Shone, J., Choy, R. Y.& Fielding, R., (2005). *Longitudinal assessment of community psychobehavioral responses during and after the 2003 outbreak of severe acute respiratory syndrome in Hong Kong*. Clinical Infectious Diseases, 40(12), 1713-1720. DOI: 10.1086/429923.
- Maaravi, Y., & Heller, B. (2020). *Not all worries were created equal: the case of COVID-19 anxiety*. Public Health, 185, 243-245. DOI: [10.1016/j.puhe.2020.06.032](https://doi.org/10.1016/j.puhe.2020.06.032)
- Öz, F. (2010). *Sağlık alanında temel kavramlar*. İstanbul: İmaj Yayınları.

- Öztürk, O. (2004). *Ruh sağlığı bozuklukları*. Nobel Tıp Kitapevleri.
- Raude, J., & Setbon, M. (2009). *Lay perception of the influenza threat*. *European Journal of Epidemiology*, 7, 339-342. DOI: [10.1007/s10654-009-9351-x](https://doi.org/10.1007/s10654-009-9351-x)
- Savcı, M., & Aysan, F. (2014). *Üniversite öğrencilerinde algılanan stres düzeyi ile stresle başa çıkma stratejileri arasındaki ilişki*. *Uluslararası Türk Eğitim Bilimleri Dergisi*, 2014(3), 44-56. <https://www.researchgate.net/publication/310801021>
- Sencer, M., & Irmak, Y. (1989). *Sosyal bilimlerde yöntem*. Beta Sürümü, İstanbul.
- Tanhan, F. (2007). *Ölüm kaygısıyla baş etme eğitiminin ölüm kaygısı ve psikolojik iyi olma düzeyine etkisi*, Doktora Tezi, Ankara Üniversitesi, Eğitim Bilimleri Enstitüsü, Ankara.
- Tolstikova, K., Fleming, S., & Chartier, B. (2005). *Grief, complicated grief, and trauma: The role of the search for meaning, impaired self-reference, and death anxiety*. *Illness, Crisis & Loss*, 13(4), 293-313. <https://doi.org/10.1177/105413730501300402>
- Van der Bij, A. K., de Weerd, S., Cikot, R. J., Steegers, E. A., & Braspenning, J. C. (2003). *Validation of the dutch short form of the state scale of the Spielberger State-Trait Anxiety Inventory: considerations for usage in screening outcomes*. *Public Health Genomics*, 6(2), 84-87. DOI: [10.1159/000073003](https://doi.org/10.1159/000073003)
- Wong, L. P., Hung, C. C., Alias, H. & Lee, T. S. (2020). *Anxiety symptoms and preventive measures during the COVID-19 outbreak in Taiwan*, *BMC Psychiatry*, 20: 376. DOI: [10.1186/s12888-020-02786-8](https://doi.org/10.1186/s12888-020-02786-8)
- Yalom, I. D. (2018). *Varoluşçu psikoterapi* (M. Demirci, Çev., Ed.). İstanbul: Pegasus Yayınevi.
- Yerlikaya, E. E., & İnanç, B. (2007). *Algılanan stres ölçeğinin Türkçe çevirisinin psikometrik özellikleri*. IX. Ulusal PDR Kongresi Özet Kitabı. (pp.276). İzmir, Turkey.
- Zhang, L., Dong, L., Ming, L., Wei, M., Li, J., Hu, R., & Yang, J. (2020). *Severe acute respiratory syndrome coronavirus 2 (SARS-CoV-2) infection during late pregnancy: a report*. *BMC Pregnancy Childbirth* ; 20(1): 394, 2020 Jul 08. ID: covidwho-635727